

MADI

Серия LS 800

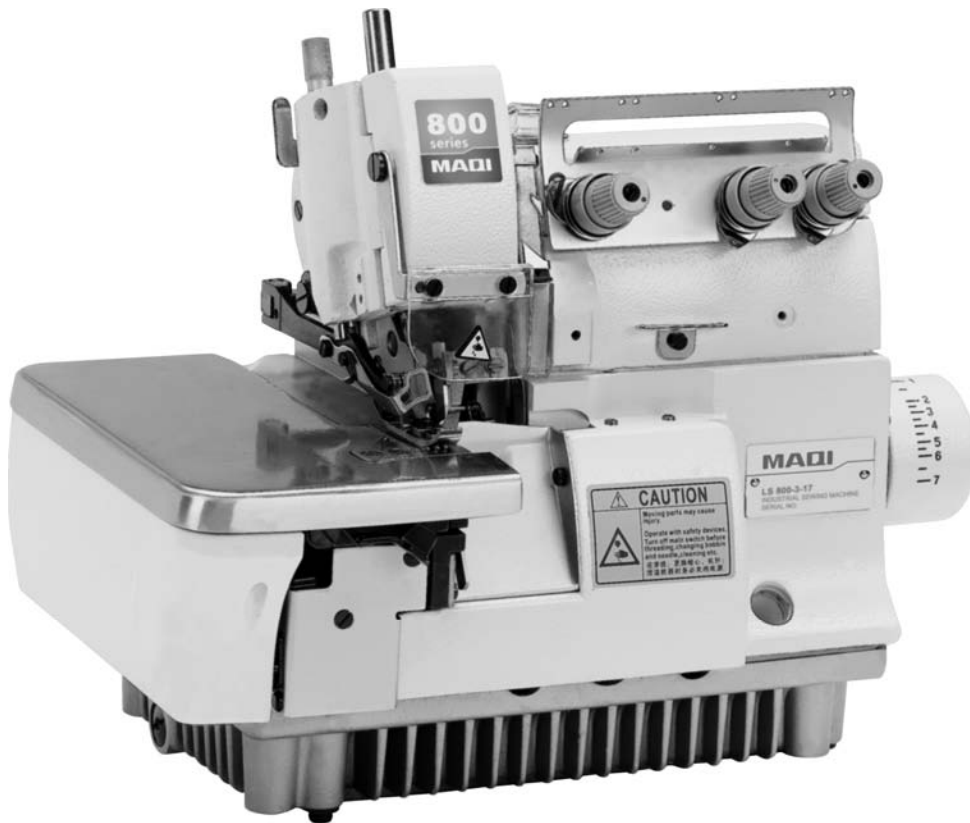

ИНСТРУКЦИЯ ПО ЭКСПЛУАТАЦИИ

КРАТКАЯ ИНФОРМАЦИЯ

Благодарим Вас за выбор швейной машины MAQI LS 800 Series.

В настоящей инструкции по эксплуатации описано текущее техническое обслуживание и меры техники безопасности, позволяющие сохранять машину в наилучшем состоянии.

Пожалуйста, внимательно прочитайте инструкцию по эксплуатации перед тем, как начать работать на машине.

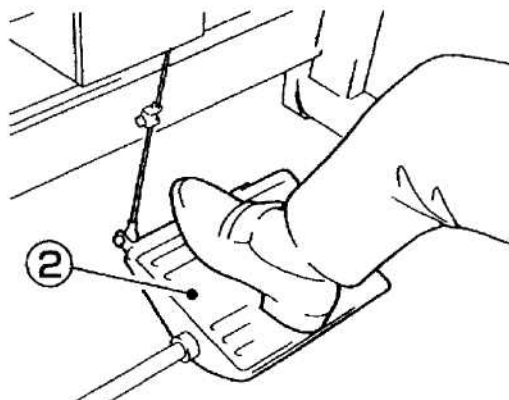
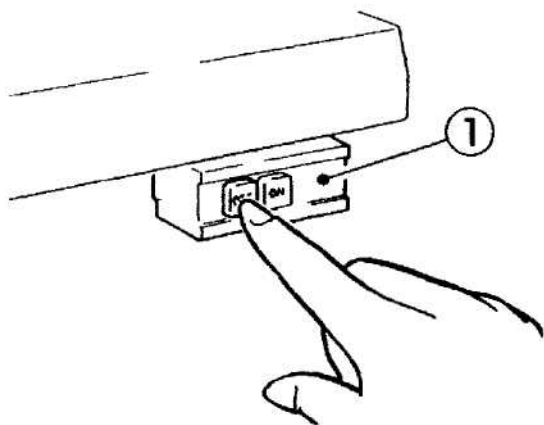

СОБЛЮДАЙТЕ СЛЕДУЮЩИЕ ПРАВИЛА ТЕХНИКИ БЕЗОПАСНОСТИ

Не смотря на то, что компания MAQI делает все возможное, чтобы производить надежные швейные машины и устройства, оператор следует соблюдать следующие основные правила техники безопасности:

- Во избежании несчастных случаев не снимайте защитные приспособления или элементы в процессе работы на машине.
- Не оставляйте инструменты или другие не используемые предметы на столе машины в процессе работы на ней.
- Перед тем, как проводить техобслуживание, регулировку, чистку, заправку машины или замну иглы во избежании несчастных случаев убедитесь, что машина отключена от напряжения питания. Проверьте, чтобы машина не запускалась даже при нажатии на педаль.

Примечание

Если применяется двигатель сцепления, после отключения от сети питания (1) он по инерции будет продолжать вращение. Если нажимается педаль машины (2) нажимается непреднамеренно, это представляет опасность, так как машина может неожиданно начать двигаться. Продолжайте нажимать на педаль после отключения ее от сети питания, пока она полностью не прекратит движение.

- Отключите машину от сети питания, прежде чем покинуть ее.
- В случае отключения электричества проверьте, обязательно отключите машину от сети питания.
- Проверьте, хорошо ли машина заземлена.

СОДЕРЖАНИЕ

ПОДГОТОВКА К РАБОТЕ	4
Принципиальная схема стола машины	4
Установка головки машины	5
Скорость работы машины и направление вращения.	5
Смазка	6
Ручная смазка.	6
Заполнение картера силиконовым маслом	7
Заправка нити.	7
ПРОБНЫЙ ЗАПУСК	8
Регулировка давления прижимной лапки.	8
Регулировка дифференциального соотношения.	9
Регулировка длины стежка.	9
Регулировка натяжения нити	10
Чистка машины.	10
Замена иглы.	11
ТЕХОБСЛУЖИВАНИЕ	11
Проверка циркуляции масла.	11
Замена масла	12
Замена нижнего ножа	12
Регулируемые размеры.	Ошибка! Закладка не определена.

ПОДГОТОВКА К РАБОТЕ

Принципиальная схема стола машины

Вырежьте стол в соответствии со схемой.

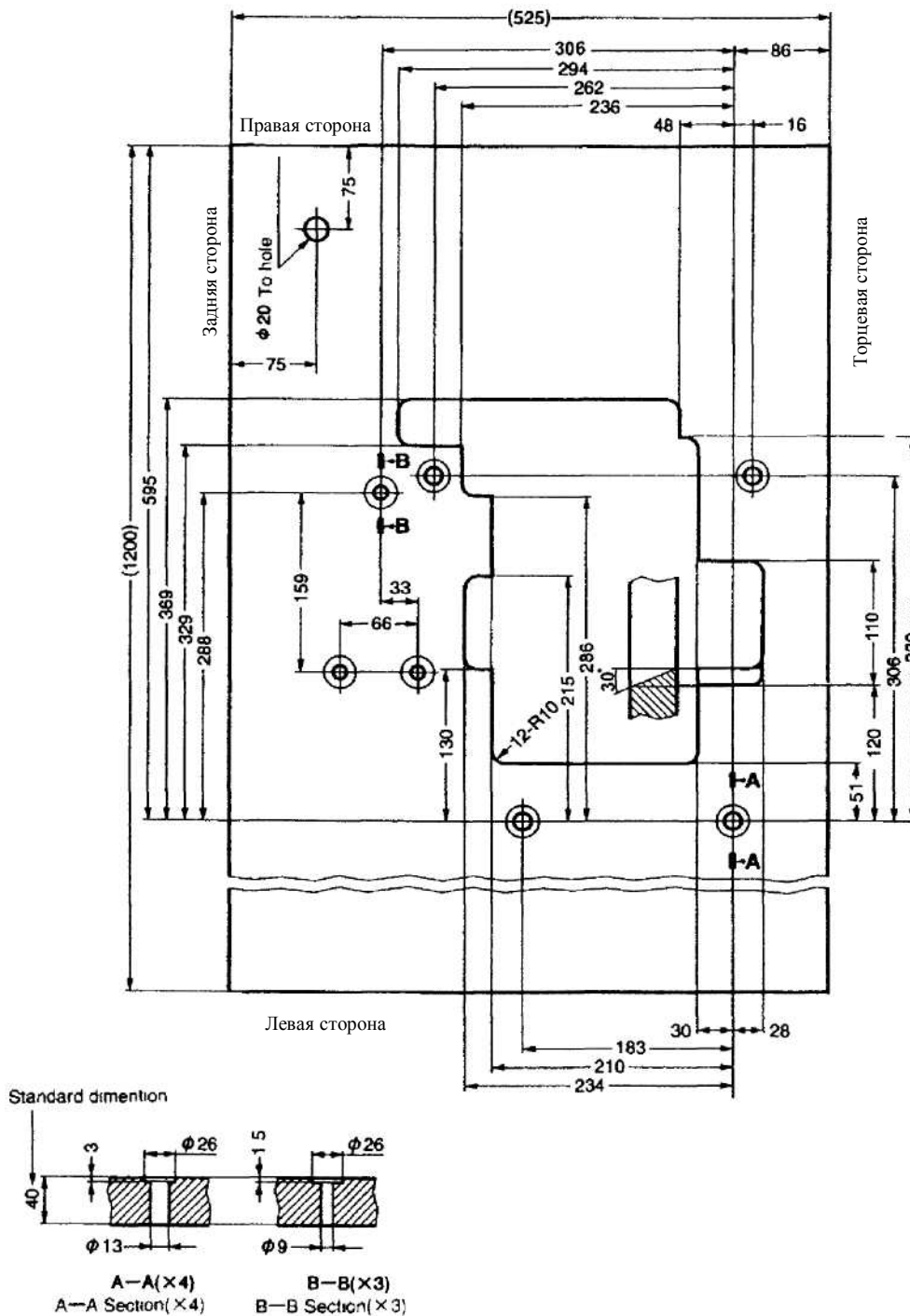

Установка головки машины

1. Установите головку машины на основание машины.
2. Отрегулируйте натяжение ремня таким образом, чтобы он провисал на 2 см, если нажать на него пальцем по центру.

Для того чтобы отрегулировать натяжение ремня, необходимо отрегулировать высоту мотора.

3. Установите крышку ремня, как показано на рисунке.

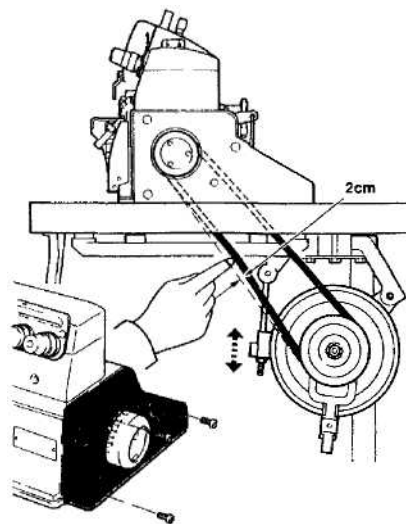

Скорость работы машины и направление вращения

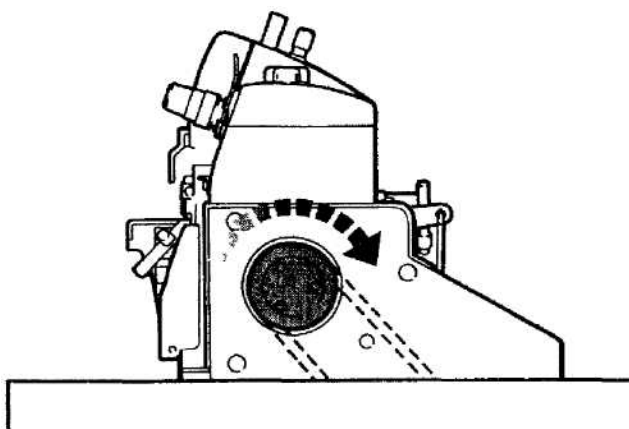

Машина вращается по часовой стрелке, если смотреть со стороны шкива машины.

Определите модель Вашей машины и запустите ее в работу, не превышая максимальной скорости, указанной в таблице и соответствующей модели Вашей швейной машины.

Модель	Макс. скорость (г.р.м.)
800-5-36	6500
800-5-38	6500
800-5-48	5500
800-5-48P2	5500
800-5-70	6500
800-5-86	5500
800-5-335	6000
800-3-01	7000
800-4-13	6500
800-3-16S2	6500
800-3-17	7000
800-4-23B	6000
800-3-54A	5000
800-3-55A	5000
800-3-180	7000
800-3-181	6500

Смазка

После заполнения поддона картера, уровень масла должен находиться между отметками (H) и (L).

Долейте масло, если уровень масла приближается к отметке (L) или опускается ниже ее.

Примечание: [HIGH SPEED SEWING MACHINE OIL

Используйте рекомендуемое компанией MAQI машинное масло для высокоскоростных машин.

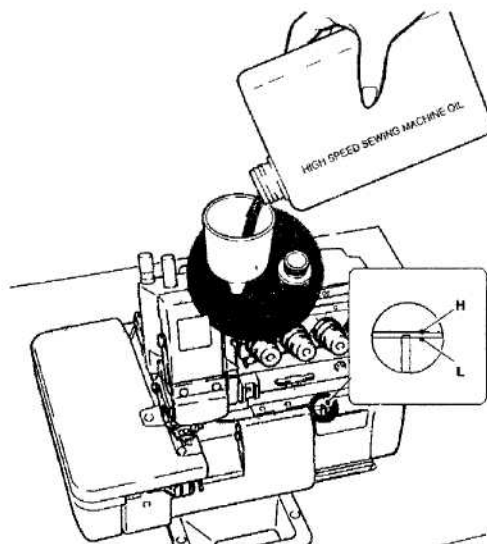

Ручная смазка

Добавьте 2 или 3 капли масла вручную, если машина запускается впервые или в течение длительного времени не использовалась.

Примечание: [HIGH SPEED SEWING MACHINE OIL

Используйте рекомендуемое компанией MAQI машинное масло для высокоскоростных машин.

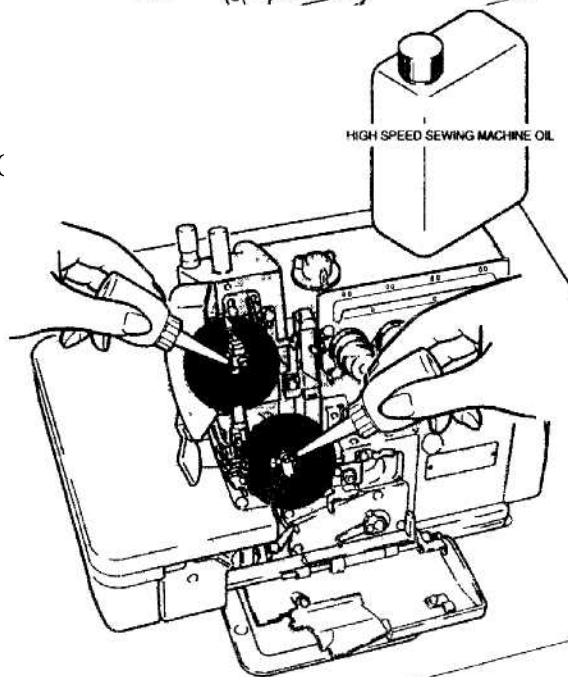

Заполнение картера силиконовым маслом

Доливайте в картер масло, не дожидаясь, чтобы закончилось, чтобы предотвратить поломку иглы повреждение ткани.

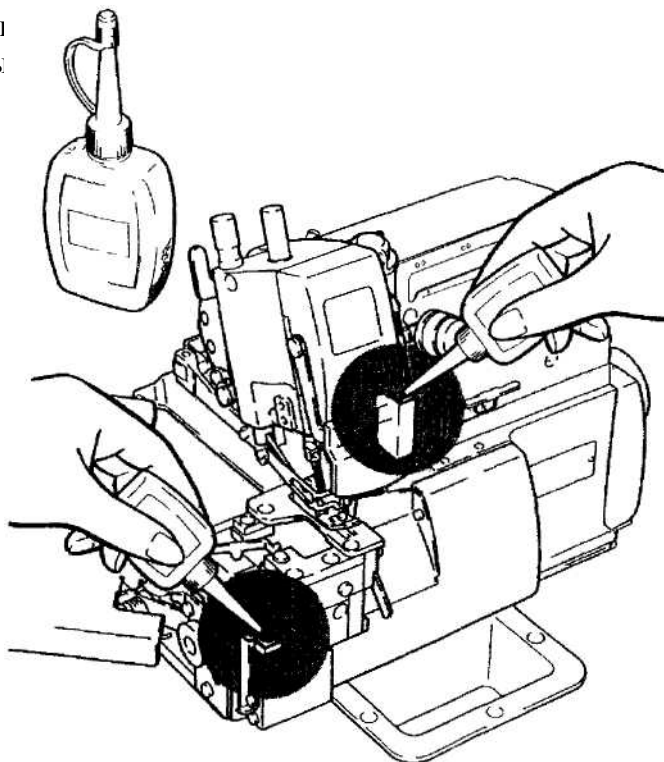

Заправка нити

Откройте три крышки.

Отодвиньте прижимную лапку в сторону.

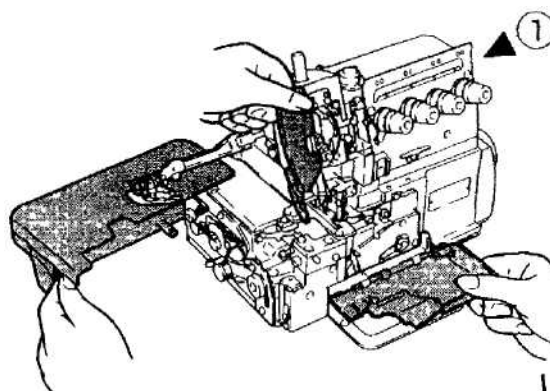

Свяжите данную нить с нитью, которая будет использоваться, чтобы заправить машину

Игольная нить

Аккуратно отрежьте узлы перед тем, как протянуть нить сквозь игольное ушко, чтобы перезаправить машину.

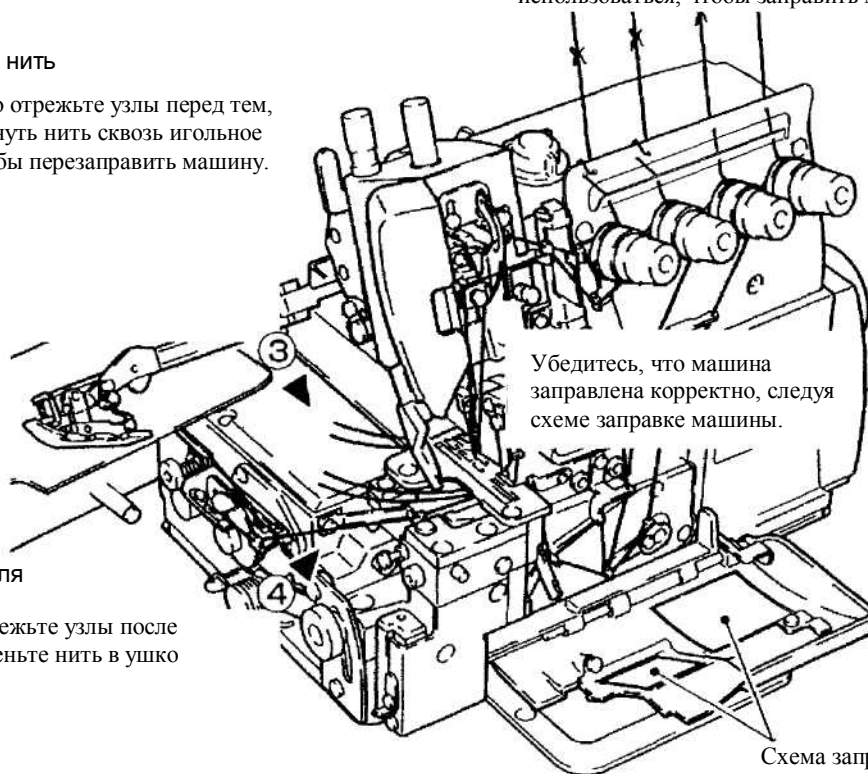

Убедитесь, что машина заправлена корректно, следуя схеме заправки машины.

Схема заправки машины

Нить петлителя

Аккуратно отрежьте узлы после того, как проденьте нить в ушко петлителя.

ПРОБНЫЙ ЗАПУСК

Регулировка давления прижимной лапки

Поверните регулировочный винт, чтобы отрегулировать давление прижимной лапки. Оно должно быть как можно меньше, чтобы обеспечить наилучшее качество строчки.

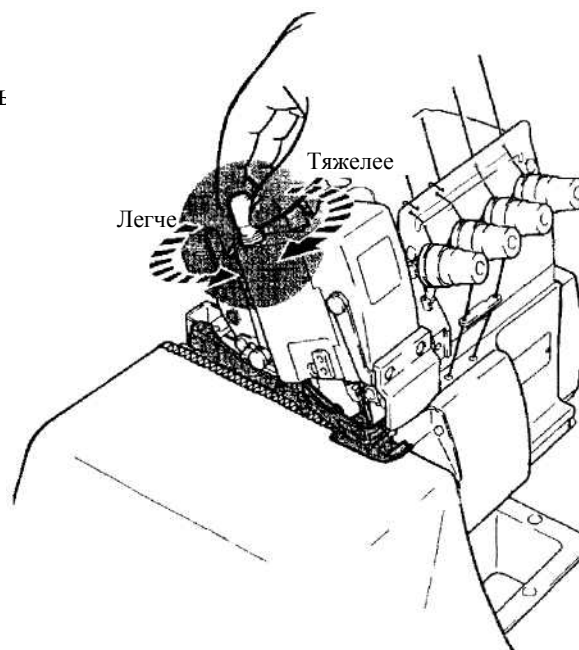

Регулировка дифференциального соотношения

Ослабьте гайку и переместите рычаг вверх и вниз, чтобы обеспечить соответствующее дифференциальное соотношение.

Затяните гайку, после того как разместите р необходимом положении.

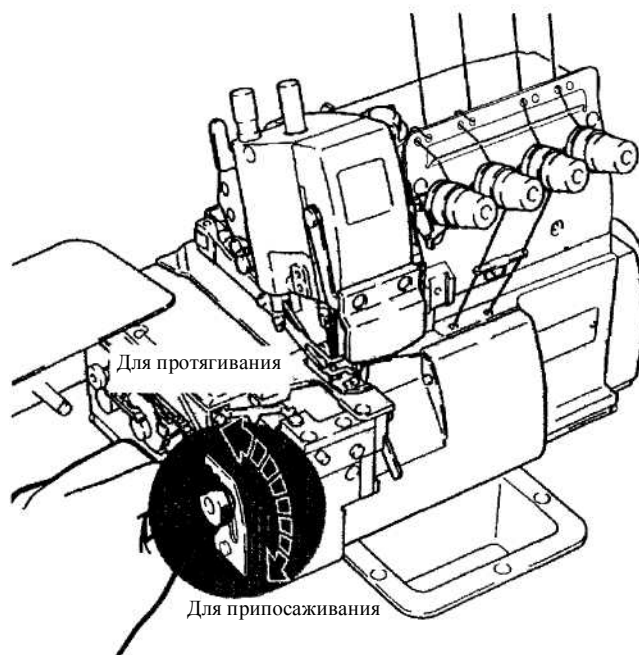

Регулировка длины стежка

1. Удерживая нажатой кнопку, поверните маховое колесо, чтобы найти положение, в котором кнопка утапливается как можно глубже. Примечание: регулировка длины стежка должна выполняться только после того, как изменено дифференциальное соотношение.
2. Затем, удерживая нажатой кнопкой, поверните маховое колесо и установите необходимое значение на направляющую метку.

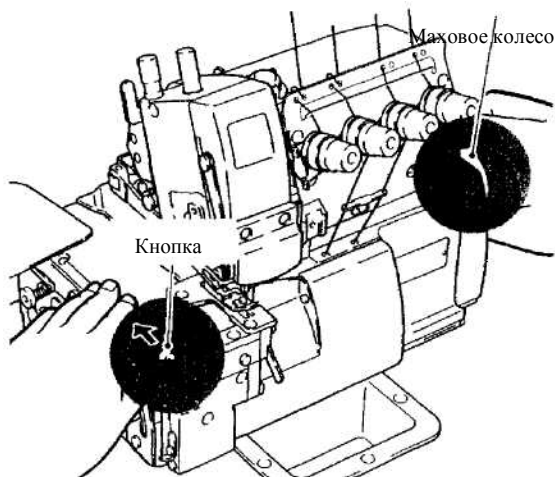
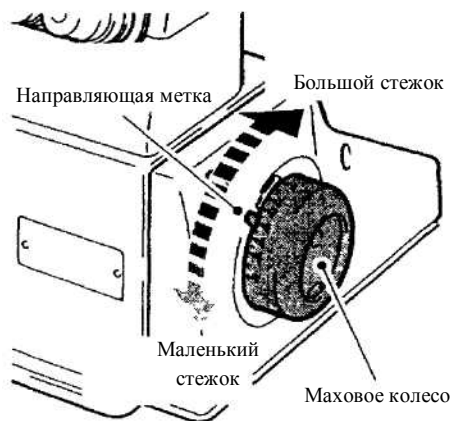

Регулировка натяжения нити

Отрегулируйте натяжение нити, используя регулятор нити (1), ручку верхнего петлителя (2) и ручку верхнего петлителя (3).

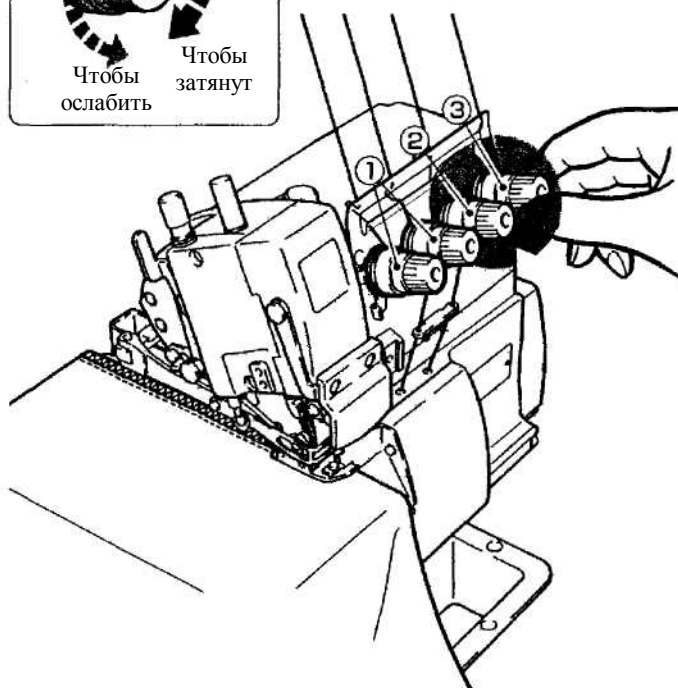

Чистка машины

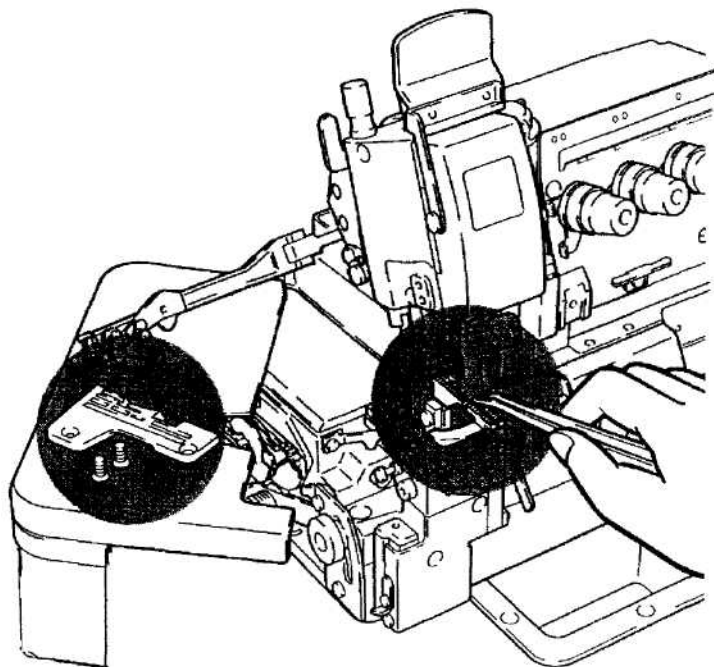

В основном чистить необходимо прорезь игольной пластины и зубчатые рейки.

Замена иглы

Проверьте иглу, чтобы ее канавка смотрела в направлении задней стороны машины. Вставьте иглу надлежащую глубину и надежно закрепите ее.

Проверьте, используется ли стандартная игла. Обратитесь к размерам, указанным в конце инструкции.

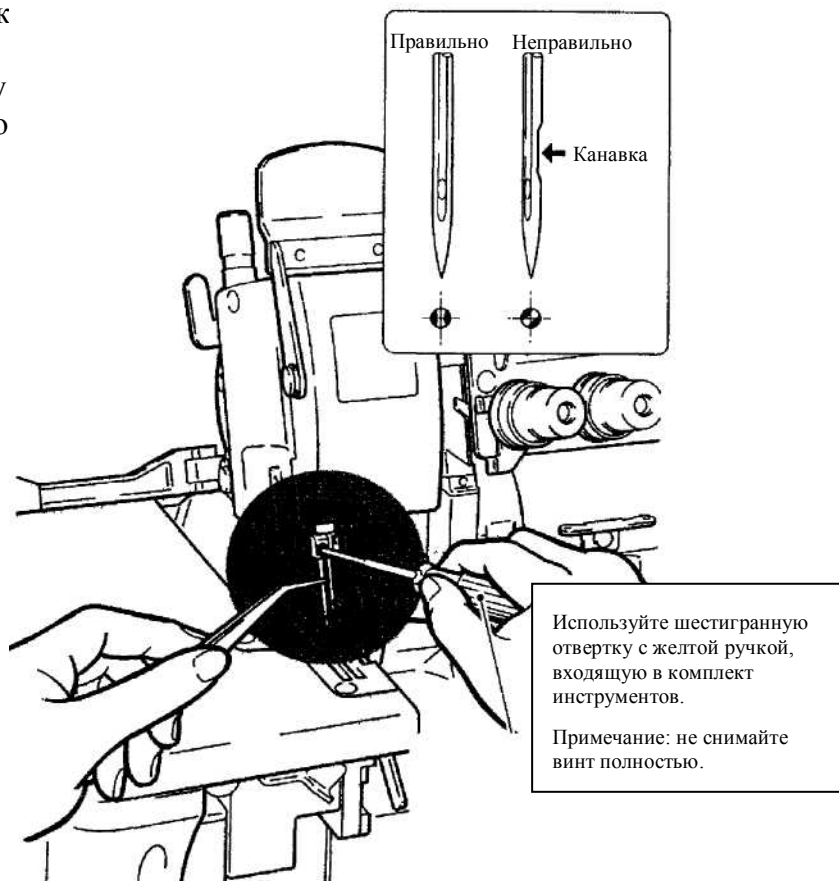

ТЕХОБСЛУЖИВАНИЕ

Проверка циркуляции масла

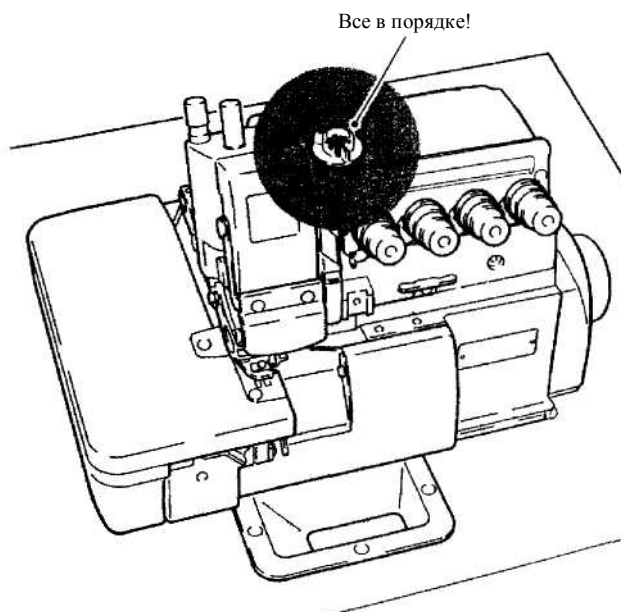

Замена масла

Заменяйте масло через месяц после первого зап машины, а в последствии раз в полгода (см. стр

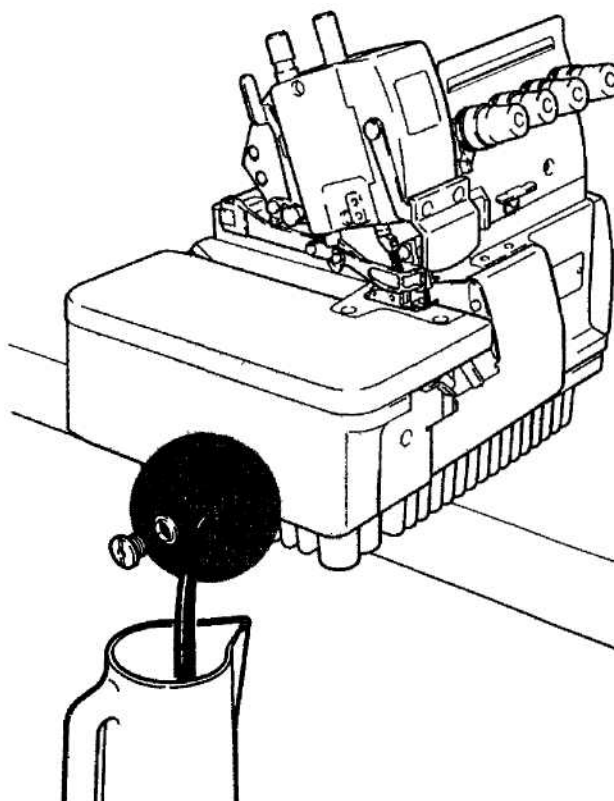

Замена нижнего ножа

Для того, чтобы заменить нижний нож

Открутите винт (1) после того, как держатель нижнего ножа будет отодвинут влево.

Углы, которые необходимо соблюсти

при заточке нижнего ножа.

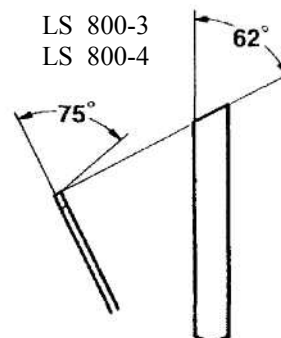
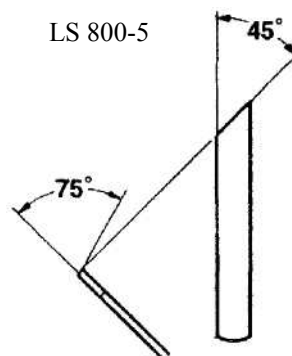
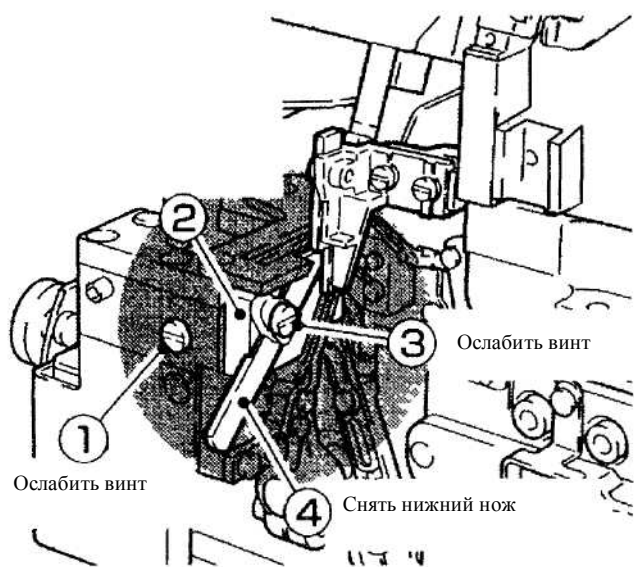

Для замены нижнего ножа

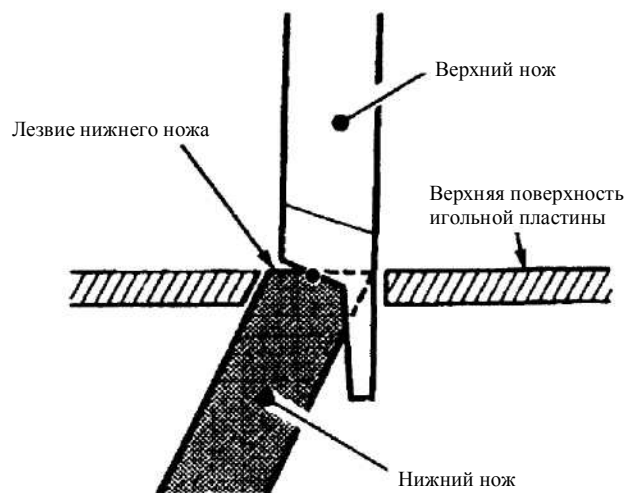
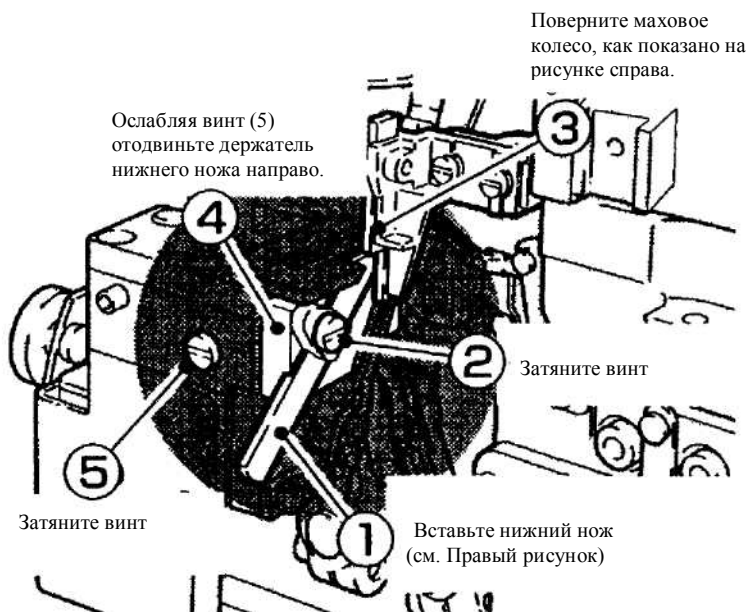

Уровень А = уровню В
 Проверьте, как нож обрезает нить.

LS 800 Стандартные иглы

	DC x 27
LS 800-3	9 - 14
LS 800-4	9-14
LS 800-5	11 - 21