



杰克缝纫机
JACK SEWING MACHINE
| JACK HOLDING GROUP | WWW.JACKGROUP.COM.CN |



JACK-5942

Инструкция по эксплуатации



ИНСТРУКЦИЯ ПО БЕЗОПАСНОСТИ

Для безопасной работы и обеспечения наилучшей функциональности машины необходимо правильно ее эксплуатировать.

Пожалуйста, прочитайте инструкцию и следуйте ей.

1. При использовании машины обратите внимание на основные мероприятия по безопасности.
2. Перед использованием машины прочитайте это руководство и инструкции, кроме того, храните руководство под рукой.
3. Используйте машину, убедившись в ее соответствии со стандартами безопасности, принятыми в вашей стране.
4. Недопустимо использовать машину без предусмотренных приспособлений безопасности, которые должны быть установлены правильным образом. Только после этого возможна правильная работа машины.
5. Машина должна эксплуатироваться подготовленным оператором.
6. Для безопасности рекомендуется надевать защитные очки.
7. Выключите электропитание перед выполнением следующих действий:
 - (1) заправка иглы, регулировка заправки нити, нитенаправителя или замены катушки.
 - (2) замена игл, лапок, игольных пластин, двигателей ткани, нитеводителей, улиток, выравнивателей края, и др.
 - (3) ремонт машины
 - (4) во время ухода оператора с рабочего места
 - (5) когда фрикционный мотор используется без фрикционной накладки, двигатель должен быть полностью остановлен.
8. В любом случае, если произошло попадание грязи, масла или другой жидкости на кожу или глаза, промойте тщательно водой и обратитесь к врачу.
Если жидкость была случайно проглочена, обращайтесь к врачу немедленно.
9. Не прикасайтесь к движущимся частям машины. Всегда обращайте внимание, включено ли питание перед выполнением любого действия.
10. Для настройки, модификации и ремонта машины требуются квалифицированные специалисты. Используйте только качественные аналоги. Использование других запчастей может привести к поломке, и вы несете за это ответственность сами.
11. Техническое обслуживание и контроль должны осуществляться тщательно подготовленным персоналом или квалифицированными техниками.
12. Вышеупомянутые специалисты могут осуществлять обслуживание электронных компонентов, знание электроники необходимо для задач регулировки или ремонта. Остановите машину немедленно при обнаружении малейшего сбоя электронных компонентов.
13. Воздушный рукав должен быть отсоединен от машины и компрессор или подвод воздуха должен быть отсоединен перед ремонтом или обслуживанием оборудования машины с пневматическими частями, такими, как пневматический цилиндр. Для наладки и ремонта требуются квалифицированные техники или хорошо обученный персонал.
14. Для лучшей производительности необходима регулярная чистка машины.
15. Правильная установка основания машины - залог успешной работы и низкого шума. Не допускайте работы машины, если она сильно шумит.
16. Для подсоединения к сети используйте подходящую вилку. Используйте розеточную часть с заземлением.
17. Эта машина может использоваться только по назначению. Иное использование недопустимо.
18. Любая модификация или переоборудование машины должны соответствовать стандартам безопасности. Соблюдайте меры предосторожности. Производитель не несет ответственности за поломки из-за непредусмотренных модернизаций машины.
19. Существуют два способа предупреждения опасности:
 - (1) для безопасности оператора и обслуживающего персонала не открывайте защитные крышки и не касайтесь никаких внутренних предметов во избежание поражения электрическим током.
 - (2) Помните:
 - Не используйте машину со снятыми: защитой ремня, предохранителем или другими устройствами во избежание физического увечья.

- Не допускайте попадания волос, пальцев или одежды в ручное колесо, в устройство для намотки нити, ремень и двигатель для предотвращения травматизма.
- Не засовывайте пальцы под иглу или под крышку намотки нити в процессе работы машины.
- В процессе работы челнок вращается с большой скоростью.
- Берегите пальцы от попадания в машину во время перемещения головки машины.
- Выключайте питание перед перемещением головки, удалением ремней или их защиты для предотвращения травматизма от непредвиденного запуска машины.
- Если машина оборудована сервомотором, сервомотор не шумит, когда машина находится в состоянии простоя, поэтому выключайте питание во избежание травматизма из-за непредвиденного запуска машины.
- Никогда не используйте швейную машину без провода заземления во избежание поражения током.
- Выключайте кнопку питания перед отсоединением или присоединением вилки питания во избежание поражения током и поломки электрического оборудования.

ВНИМАНИЕ

Пожалуйста, следуйте следующим указаниям, чтобы избежать неисправностей и поломки машины.

1. Протрите машину полностью перед запуском в первый раз после регулировки.
2. Уберите всю грязь и масло, накопившиеся во время транспортировки.
3. Убедитесь, что напряжение и фаза установлены правильно.
4. Убедитесь, что вилка подключена к источнику питания.
5. Не включайте машину, если напряжение не соответствует указанному на паспортной табличке.
6. Убедитесь, что направление вращения шкива правильно.

Внимание:

Перед отладкой или регулировкой, пожалуйста, выключите питание, чтобы избежать несчастного случая при резком начале работы машины.

Характеристики

- Назначение — для средних и тяжелых тканей
- Длина стежка — 9 мм
- Высота лапки — 8-16 мм
- Скорость шитья — 2000 ст/мин
- Горизонтальный челнок
- Зубчатая рейка
- Шагающая лапка
- Отклоняющаяся игла

Примечания

Наиболее важные инструкции по предосторожности



1. Держать руки подальше от иглы в момент включения выключателя электропитания, а также когда работает швейная машина.
2. Нельзя совать пальцы внутрь крышки механизма нитепротягивателя, когда работает швейная машина.
3. Необходимо выключить электропитание перед опрокидыванием рукава машины или снятием клиновидного ремня.
4. Во время работы нужно быть осторожными, чтобы голова или руки оператора или постороннего не приближались к маховому колесу, клиновидному ремню, моталке нитки на шпульку или электродвигателю. Также, нельзя ставить никаких вещей близко к ним. Это очень опасно.
5. Если швейная машина оснащена ограждением ремня, защитой пальцев и прочими защитными устройствами, то не допускается эксплуатировать машину, когда они сняты.
6. Перед опрокидыванием головки машины нужно держать руки на определенном расстоянии.
7. Когда машина не в действии, мотор должен быть отключен. Так что, обратите внимание на то, чтобы не забыть выключить машину из сети после длительной эксплуатации.



8. Для собственной безопасности никогда не вводите машину в эксплуатацию при отключенном заземлении.
9. Перед тем как включить машину, предварительно нажмите на кнопку ВЫКЛ.(OFF) на пускателе.
10. Во время грома или молнии машину следует выключить.
11. Если машину переставить из холодного места в теплое место или наоборот, то можно наблюдать процесс конденсации воды. В этом случае включайте машину только после того, как Вы проверите, что на машине нет капель воды.

Руководство по эксплуатации

Перед использованием

1. Заправьте машину маслом. Не работайте на не смазанной машине.
2. После сборки машины, проверьте в какую сторону вращается двигатель. Если вращение идет в неправильном направлении, то нужно отключить питание и выполнить фазировку.
3. Не используйте полную мощность мотора в первый месяц эксплуатации.

Меры предосторожности

1. Будьте осторожны при выполнении операций в области иглы.
2. Не держите нитки в руках во время работы машины.
3. Убедитесь, что машина выключена перед тем, как производить замену иглы, ниток или производить настройку машины.
4. Выключайте питания машины после завершения работы или когда Оператор отходит от нее.
5. Будьте осторожны при работе в области маховика, при включенной машине.
6. Не работайте на машине, при поломке защиты пальцев на иглы, и кожуха ремня двигателя.
7. Не производите чистку машины агрессивными моющими средствами.

Смазка

Для заправки машины маслом, необходимо залить минимум 20 мл масла в масленку находящуюся в поддоне машины. Следите что бы в поддоне было не меньше 20 мл масла. Следите, что бы машина всегда была заправлена маслом.

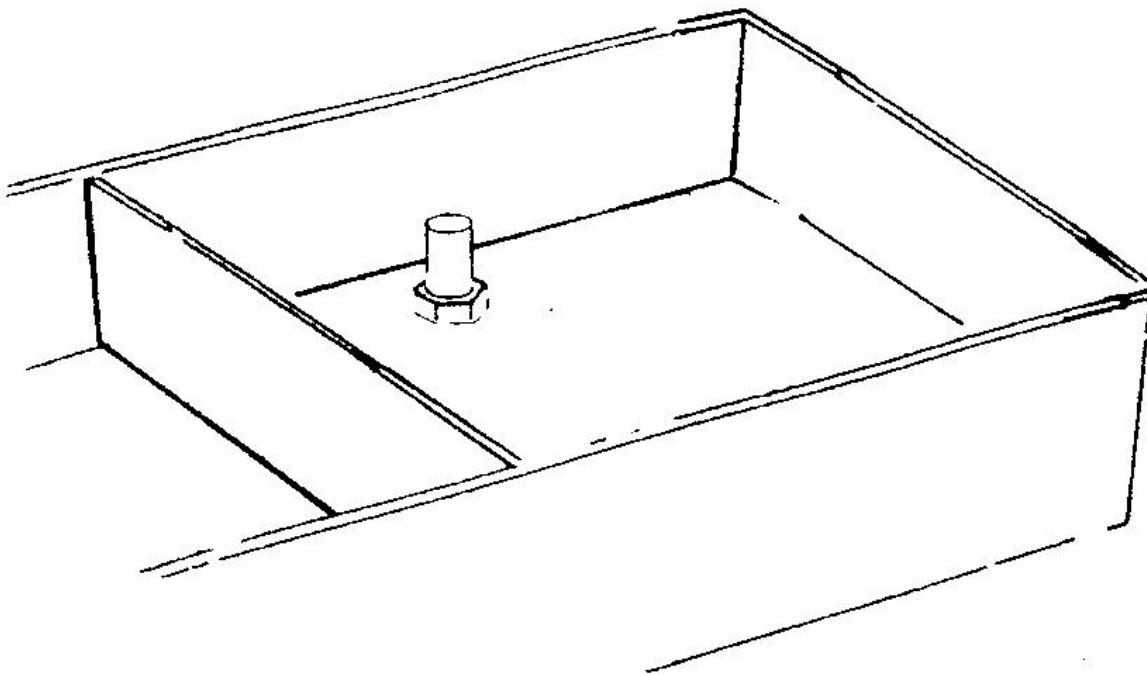

Смазка

Когда машина используется первое время или используется после долгого простоя, необходимо обильно смазывать все подвижные узлы машины.

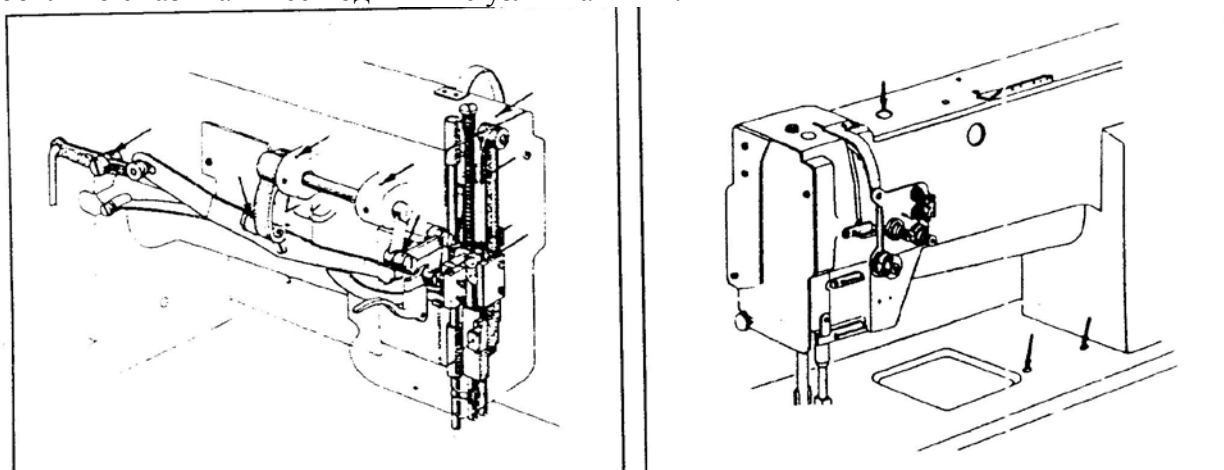

Отслеживание уровня масла

В машине установлен глазок с помощью которого можно отслеживать уровень масла.

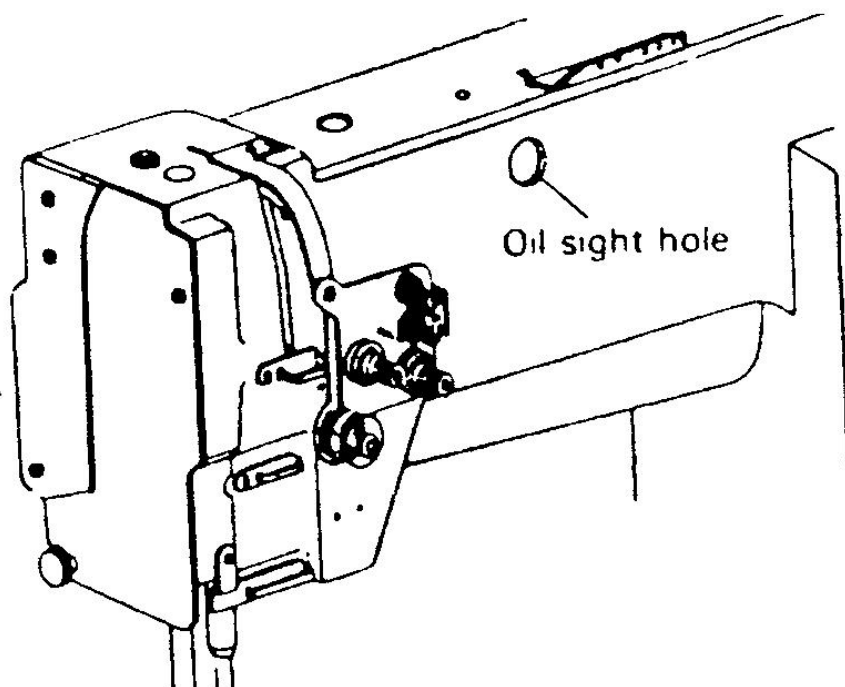

Смазка челнока

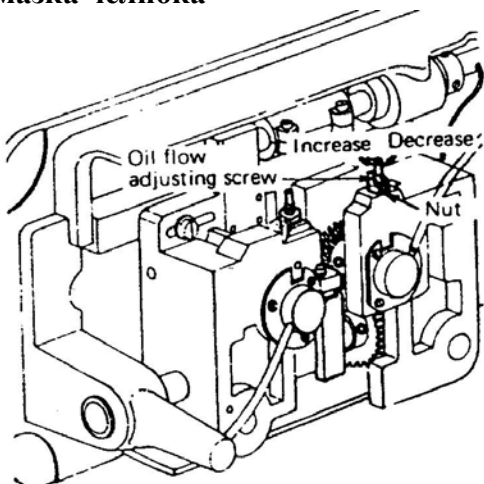

Внимание: перед выполнением следующих операций отключите питание машины.

Замена игл

Ослабьте крепежные винты и выньте старые иглы. Установите новые иглы, так чтобы длинный желобок был лицом к Оператору. Затяните крепежные винты.

Double Needle

Insert the needle upto the bottom of needle clamp and tighten the screw keeping the long groove side of needle face to face.

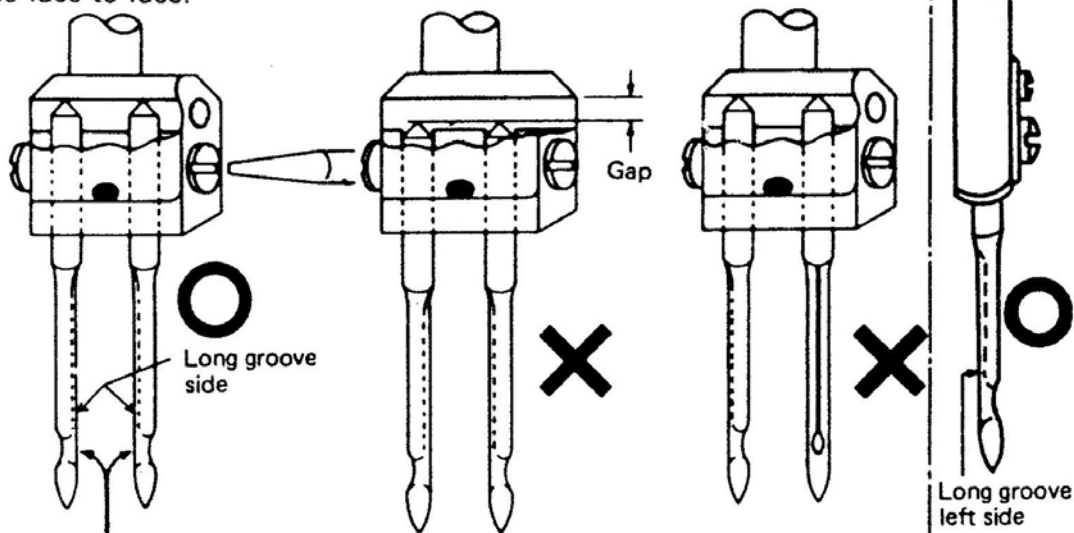

Намотка шпульки

Не используйте неправильно намотанные шпульки.

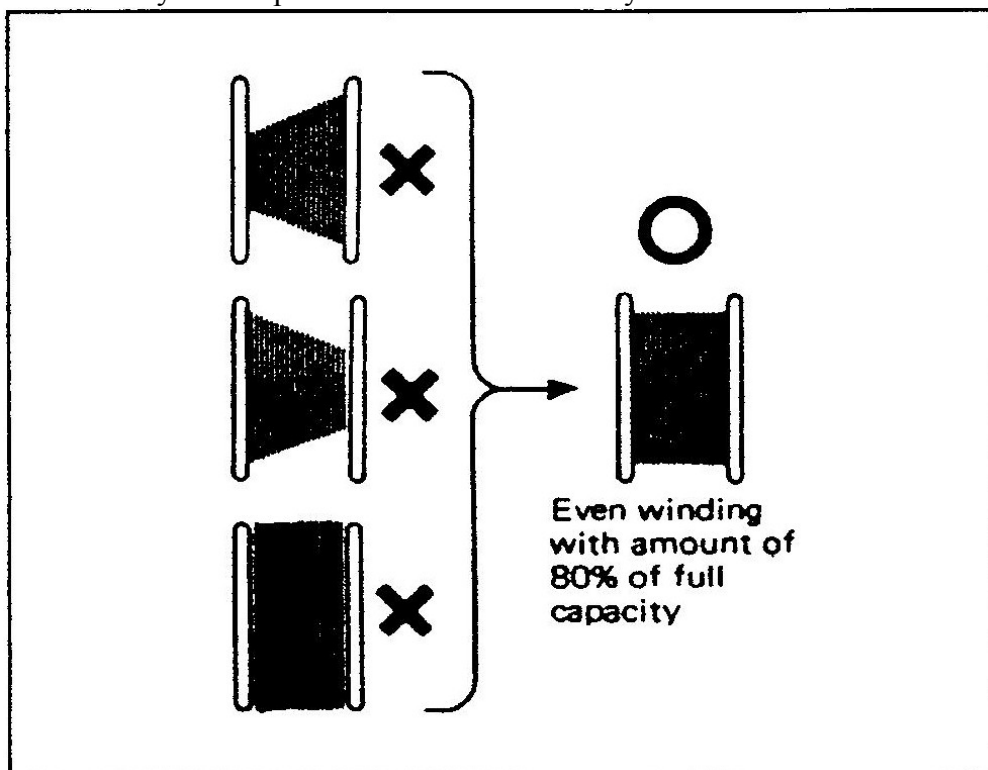

Выбор ниток

Рекомендовано использовать "S" нитку для левой иглы, и "Z" нитку для правой. Для намотки шпулек можно использовать и "S" и "Z" нити.

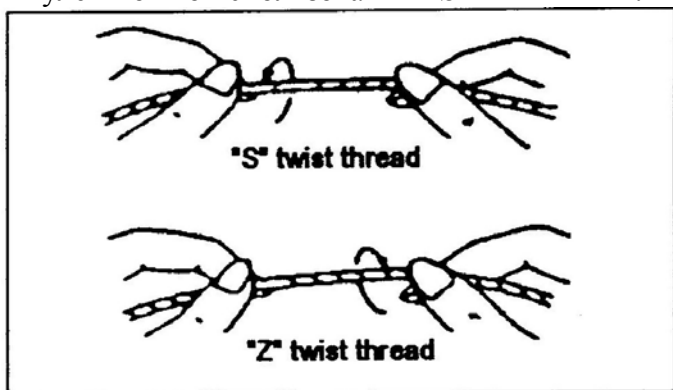

Заправка машины

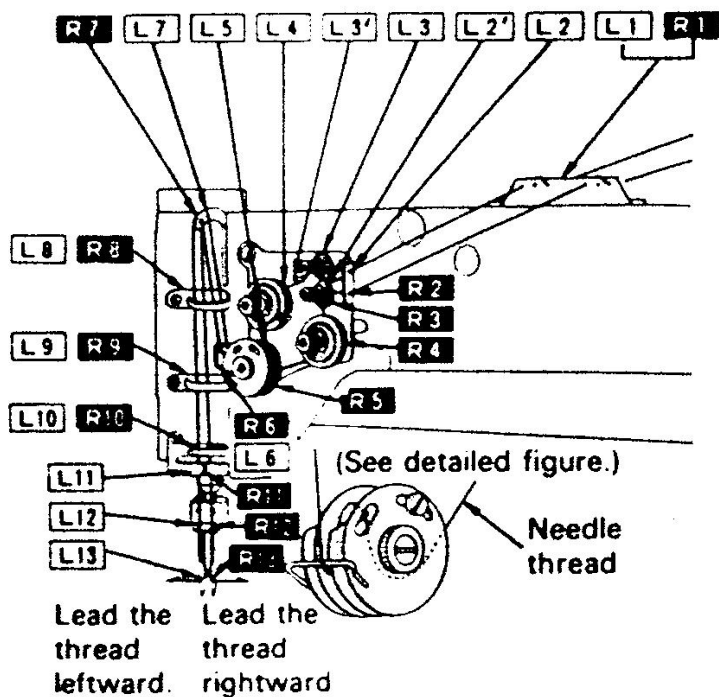
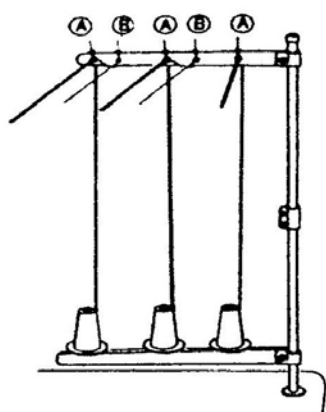

L11, R11 Detail

1-NEEDLE

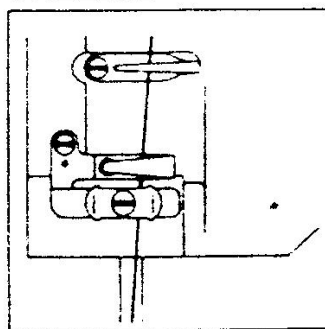

2-NEEDLE

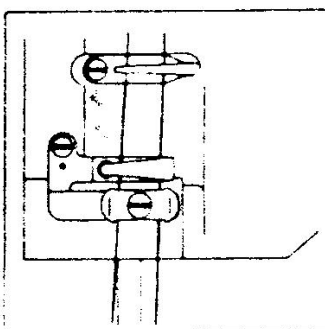

Регулировка длины стежка

Длина стежка настраивается с помощью регулятора изображенного на рисунке.

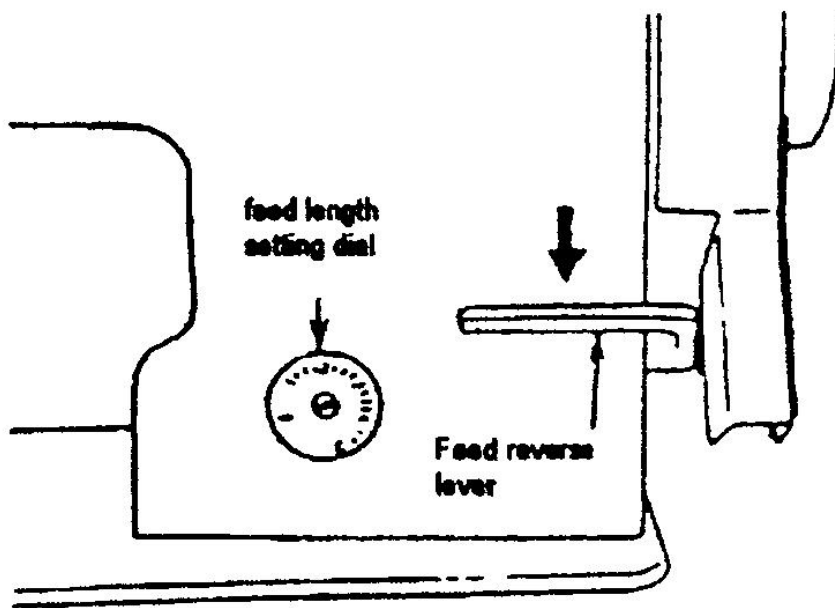

Обратный ход

Для использования обратного хода нажмите на рычаг обратного хода.

Заправка челночной нити

Конец нити пропустите через отверстие (1) и заправьте его под пружину (2), как показано на рисунке.

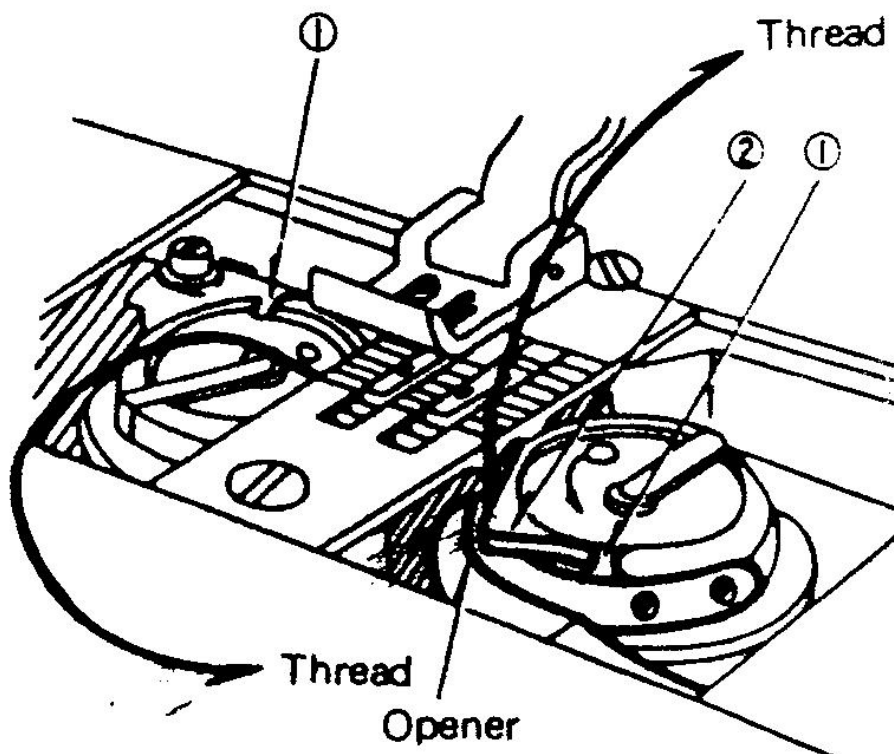

Заправьте нить через отверстие в игольной пластине. Сделайте петлю, и пропустите ее через отверстия в лапки. Вставьте игольные нити в петли челночных нитей.

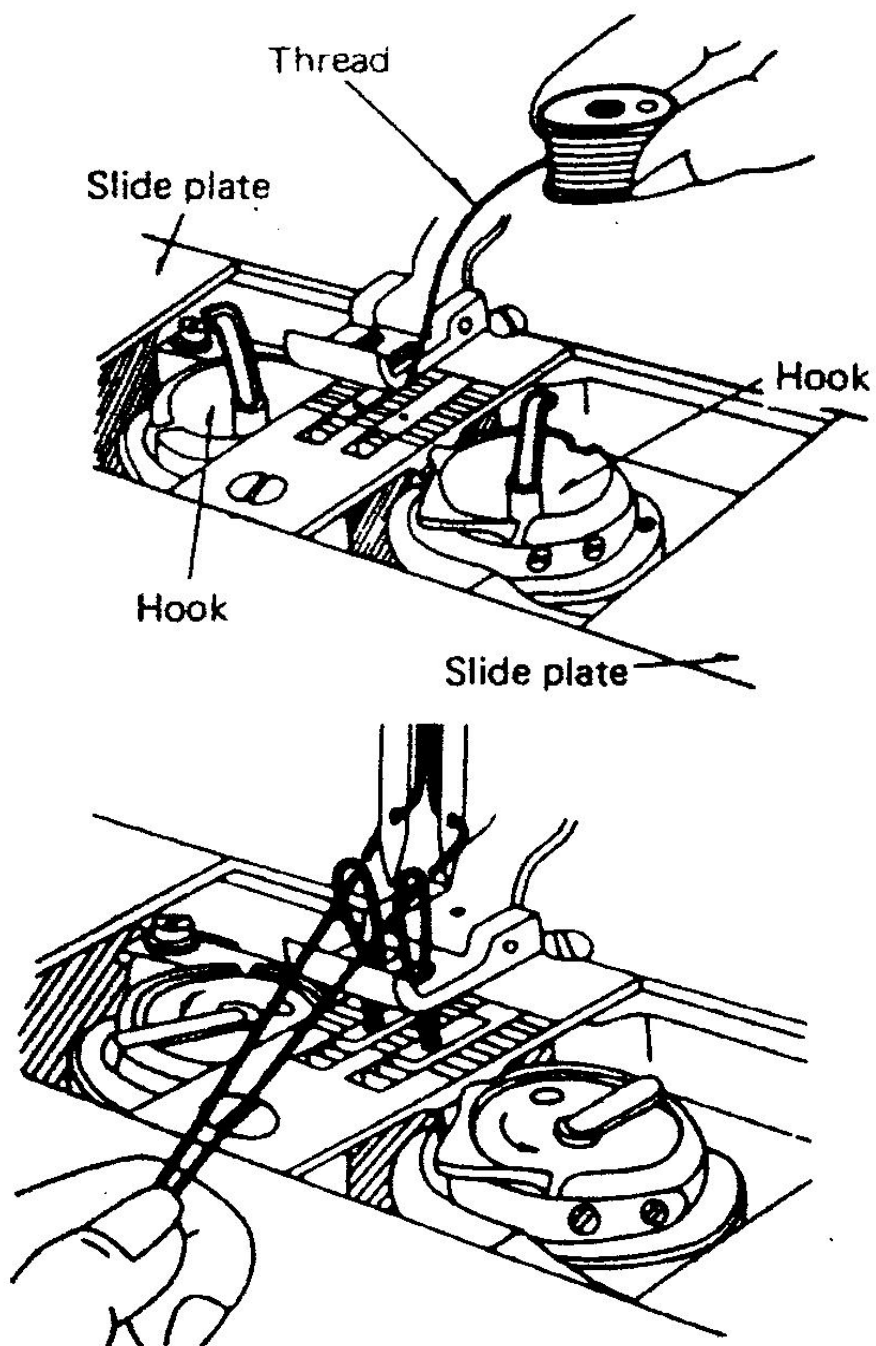

Натяжение челночной нити

Регулировка производится с помощью винта на корпусе челнока

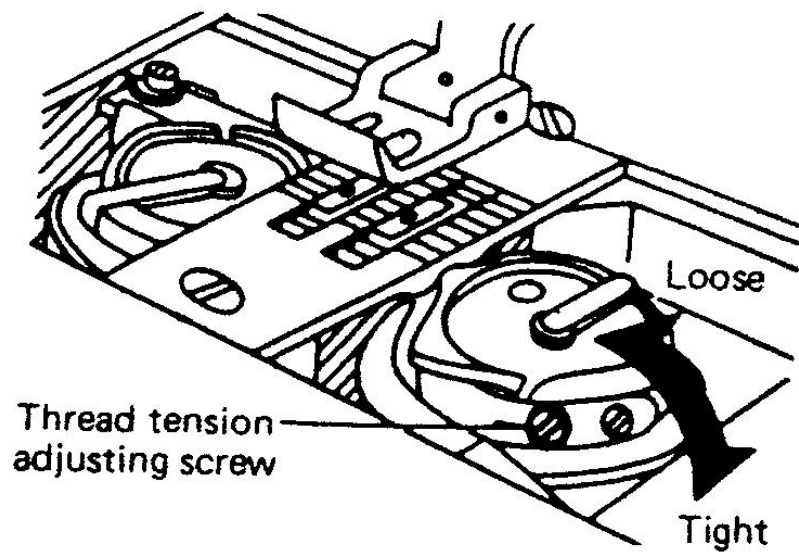

Регулировка прижима ткани

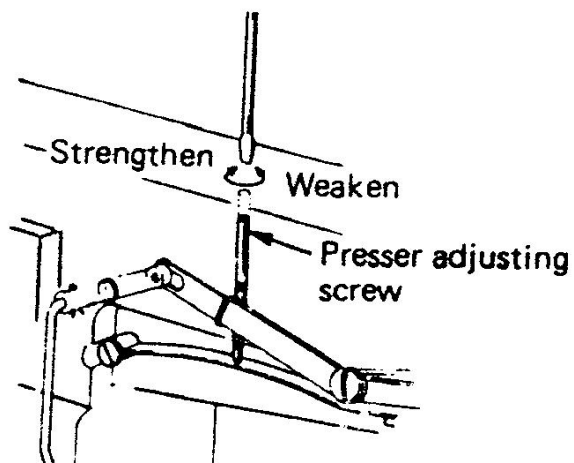

Регулировка натяжение нити

Производится с помощью настройки нитепритягивателей.

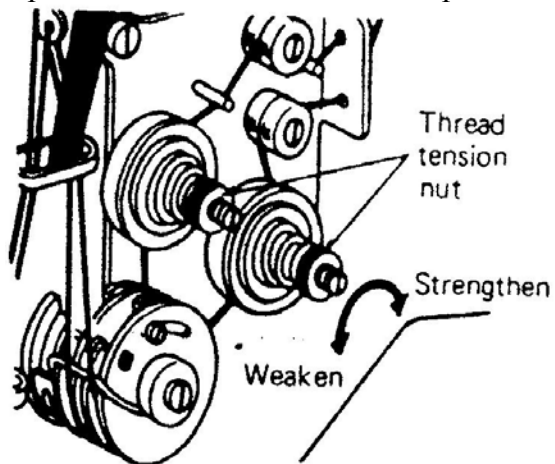

Согласование хода челнока и иглы

1. Установите длину стежка в положение «6».
2. Расстояние между центром игольного глазка и выступом челнока должно быть 2.3 мм.
3. Расстояние между центром иглы и направителем челнока должно быть 0.05 мм.

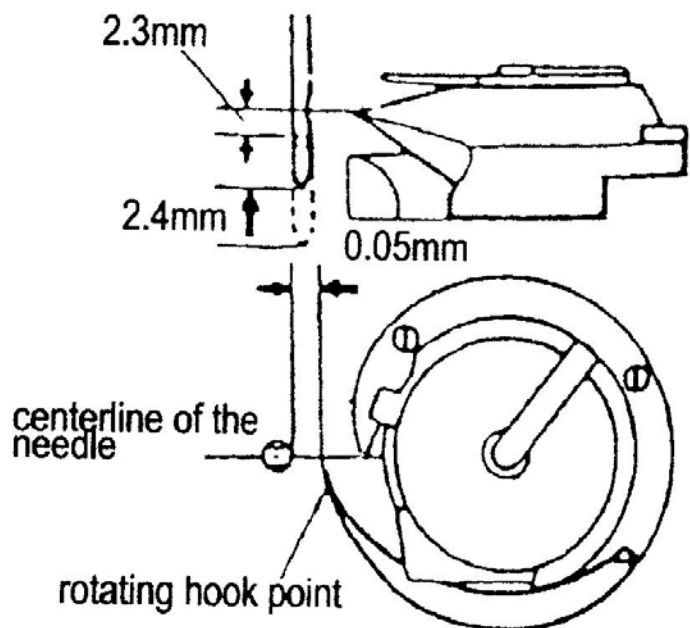

Высота зубчатой рейки

Высота подъема зубчатой рейки зависит от типа материала, так например: для легких материалов высота составляет 0.8 мм, а для тяжелых 1.2 мм.

1. Опрокиньте голову машины.
2. Поверните маховик, пока зубчатая рейка не встанет в верхнее положение.
3. Ослабьте винт крепления зубчатой рейки.
4. Установите высоту зубчатой рейки. Максимальная высота 1.2 мм.
5. Затяните регулировочный винт.

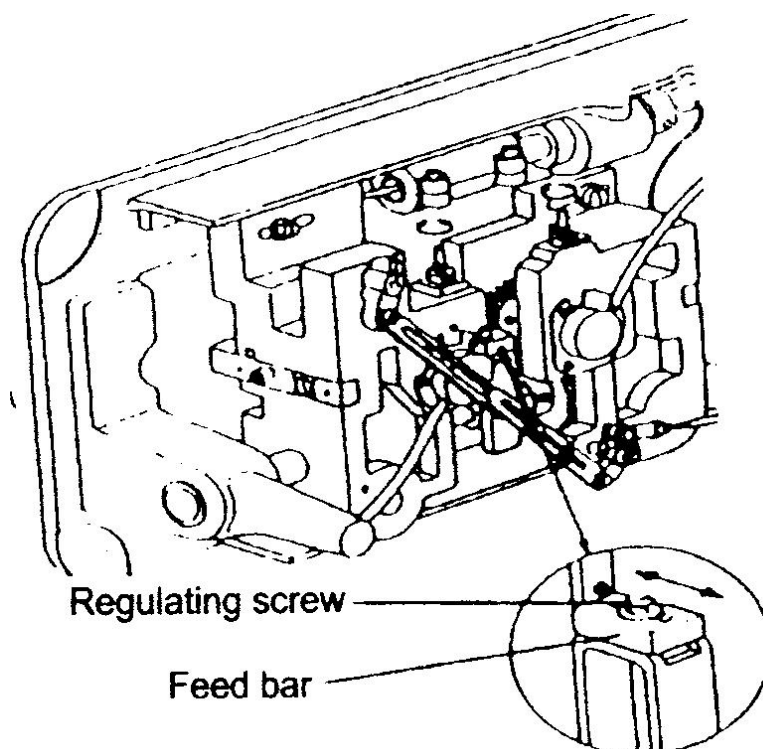
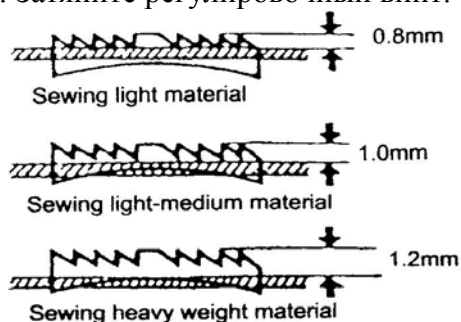

Регулировка расстояния между корпусом челнока и шпулькой

1. Поверните маховик
2. Расстояние между челноком и шпулькой должно быть 0.2 мм.
3. Для регулировки расстояния нужно ослабить винт В.

approx 0.2mm

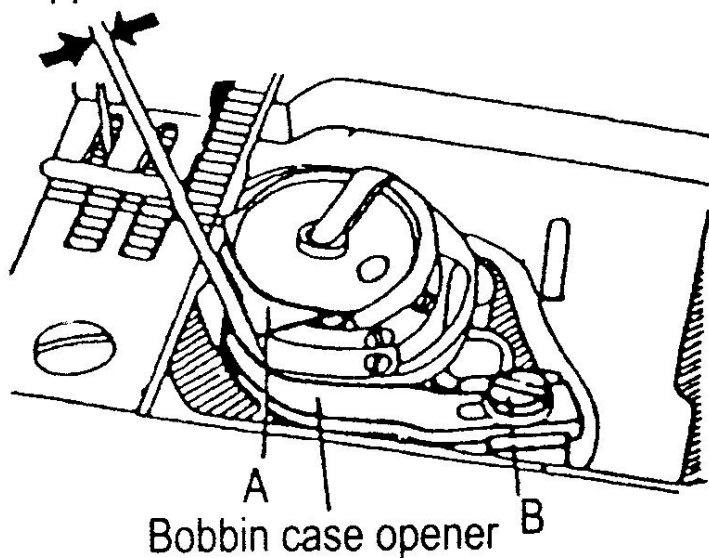

Регулировка хода иглы и зубчатой рейки

1. Установите минимальную длину стежка.
2. Опрокиньте голову машины.
3. Ослабьте винты А и В на питающей тяге.
4. Установите зазор между стойкой лапки и прижимной стойкой 9 мм.
5. После выполнения регулировок затяните винты А, В и С.

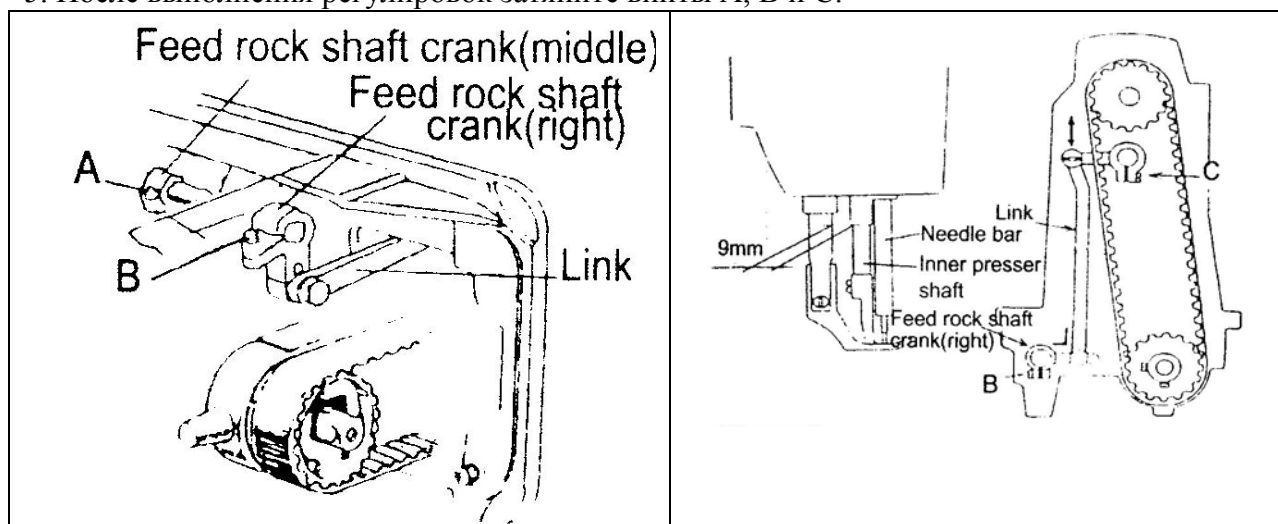

Регулировка верхней подачи

1. Ослабьте специальный болт.
2. Переместите специальный винт вверх для уменьшения подачи.
3. Переместите специальный винт вниз для уменьшения подачи.
4. Затяните специальный винт после выполнения регулировки.

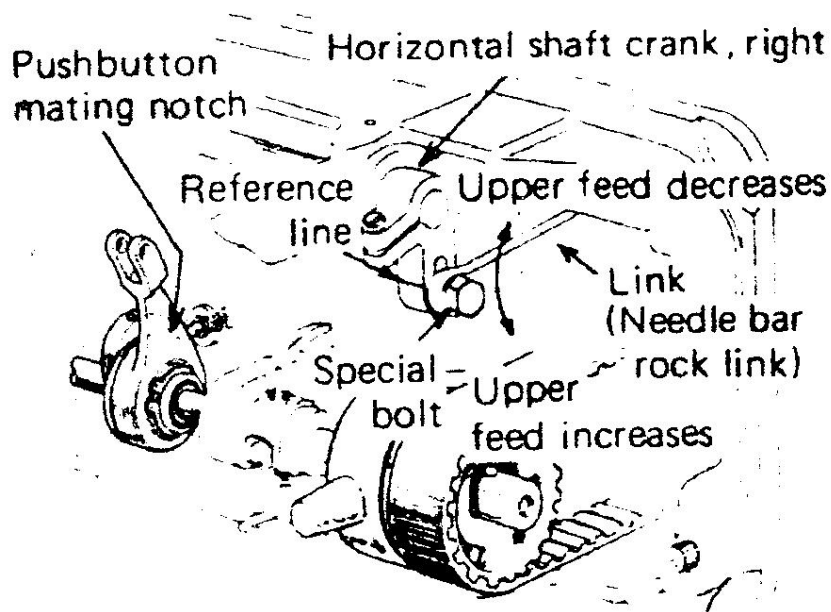

Регулировка верхней подачи

Используется для улучшения продвижения материала.

Выполнение регулировки:

1. Ослабьте специальный винт.
2. Переместите специальный винт вверх, для уменьшения подачи.
3. Переместите специальный винт вниз, для увеличения подачи.
4. Заверните специальный винт после выполнения регулировки.

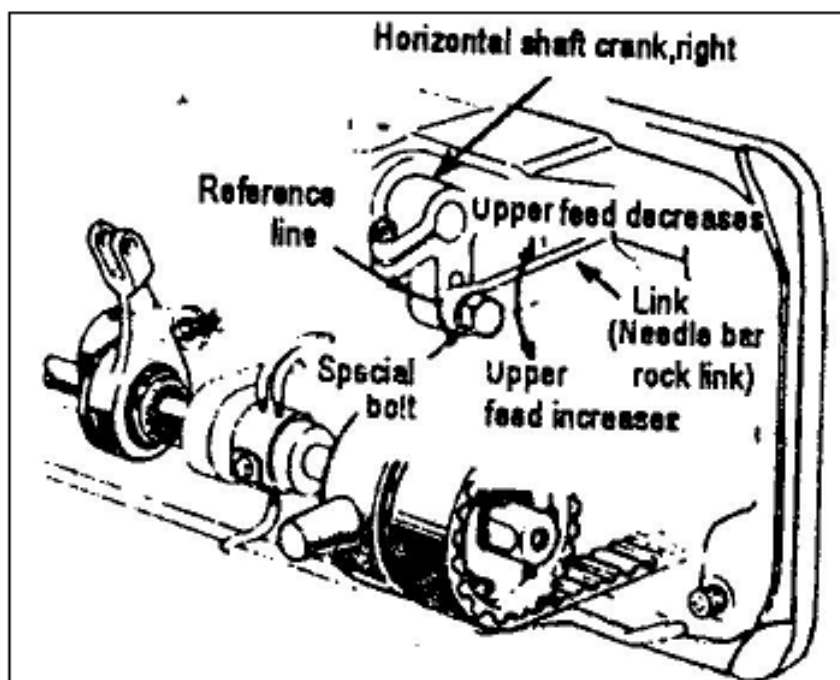

Регулировка положения маховика

1. Верхнее положение

Отключите 12 штырьковый провод от головы машины.

Поверните маховик и установите его в верхнем положении.

После подключите 12 штырьковый разъем, включите режим «регулировки» в положении А.

Выйдите из режима регулировки.

2. Регулировка нижнего положения

Установите педаль в положении «Neutral» машина должна останоовчиться в нижнем положении.

Если этого не произошло, необходимо выполнить регулировку.

Отключите 12 штырьковый провод от головы машины.

Поверните маховик и установите его в нижнем положении.

После подключите 12 штырьковый разъем, включите режим «регулировки» в положении В.

Выйдите из режима регулировки.

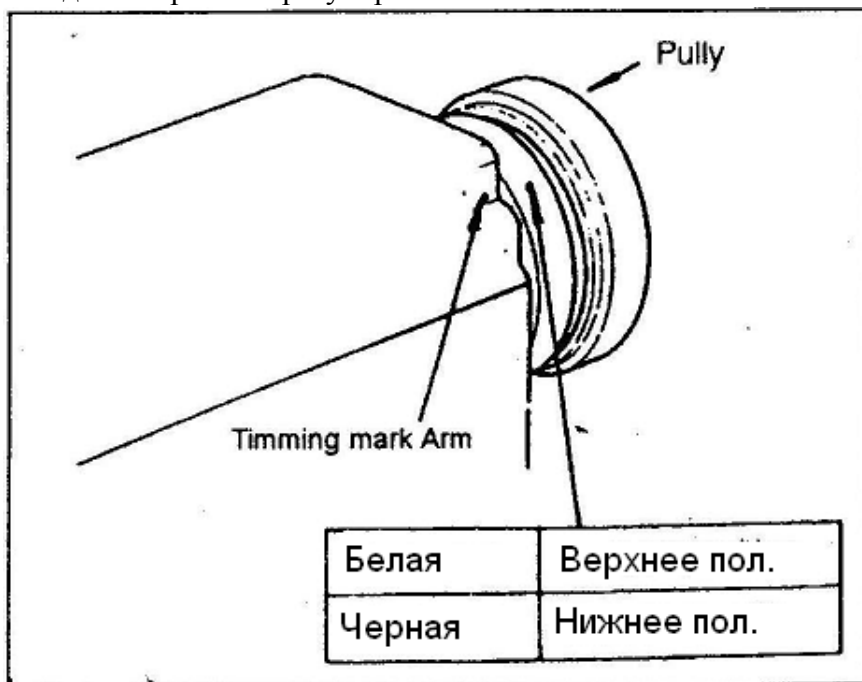

Освещенность

Характеристика зрительной работы	Наименьший или эквивалентный размер объекта различения, мм	Разряд зрительной работы	Подразряд зрительной работы	Контраст объекта с фоном	Характеристика фона	Искусственное освещение			Естественное освещение									
						Освещенность, лк		Сочетание нормируемых величин показателя ослепленности и коэффициента пульсации		КЕО, е _в , %								
						при системе комбинированного освещения	при системе общего освещения	Р	К _п , %	при верхнем или комбинированном освещении	при боковом освещении	при верхнем или комбинированном освещении	при боковом освещении					
7	8	9	10	11	12	13	14	15										
Высокой точности	От 0,30 до 0,50	III	в	Малый	Светлый	2000	200	500	40	15	—	—	3,0	1,2				
						1500	200	400	20	15								
						1000	200	300	40	15								
						750	200	200	20	15								
						750	200	300	40	15								
						600	200	200	20	15								
						400	200	200	40	15								
						Средний	Средний	Средний	Средний	Средний					—	—	2,4	0,9
						Большой	Большой	Большой	Большой	Большой								
						«	«	«	«	«								
						Малый	Темный	300	40	20								
						Малый	Средний	200	40	20								
Средний	Темный	200	40	20														
Малый	Средний	200	40	20														
Средний	Темный	200	40	20														
Малый	Средний	200	40	20														
Средний	Темный	200	40	20														
Большой	Средний	200	40	20														
Большой	Средний	200	40	20														
Средней точности	Св 0,5 до 1,0	IV	г	Средний	Средний	—	—	4	1,5	2,4	0,9							

Уровень шума

Эквивалентный уровень звука в контрольной точке рабочего места на расстоянии 0,5 м от оси иглы и 0,3 м над плоскостью игольной пластины в соответствии с ГОСТ 12.1.003 не превышает 80 дБА при работе машины по ее основному назначению с коэффициентом машинного времени 0,4, коэффициентом использования максимальной скорости шитья 0,7 и при уровне звука фонового шума не более 70 дБА

Тара и упаковка.

5. Перед упаковкой швейный полуавтомат должен быть законсервирован по условиям консервации для группы изделий со сроком хранения до 18 месяцев по ГОСТ 9.014-78.
6. Швейный полуавтомат поставляется составными частями: швейная головка, стол (в разобранном виде укрупненными сборочными единицами) и электропривод и упаковывается в упаковку из гофрированного картона.
7. При упаковке применяются упаковочные материалы: бумага противокоррозионная с латексным покрытием ГОСТ 16295-82; бумага оберточная ГОСТ 8273-75; бумага парафинированная ГОСТ 16295-82; бумага водонепроницаемая ГОСТ 8828-75; полиэтиленовая пленка ГОСТ 10354-82; картон гофрированный ГОСТ 7376-84.
8. Хранение швейного полуавтомата по группе условий хранения ОЖ4 для исполнения УХЛ4 ГОСТ 15150-69, а для исполнения 04 по группе ОЖ2 ГОСТ 15150-69.

Примечание. Каталог деталей и сборочных единиц поставляется по запросу потребителей.

Электробезопасность

Конструкция машин должна быть электробезопасной. Технические средства и способы обеспечения электробезопасности машин должны соответствовать ГОСТ 27487 с учетом условий эксплуатации и характеристик источников электрической энергии.

- Степень защиты электрооборудования IP40 - по ГОСТ 14254.
- Класс защиты от поражения электрическим током 01 - по ГОСТ 12.2.007.0.

Требования к микроклимату

Оптимальные и допустимые нормы температуры, относительной влажности и скорости движения воздуха в рабочей зоне производственных помещений

Период года	Категория работ	Температура, °С						Относительная влажность	
		оптимальная	допустимая			оптимальная	допустимая на рабочих местах	оптимальная	допустимая на рабочих местах
			верхняя граница		нижняя граница				
			посто-янных	непосто-янных	посто-янных				
Холодный	Легкая - I а	22-24	25	26	21	18	40-60	75	
	Легкая - I б	21-23	24	25	20	17	40-60	75	
	Средней тяжести - II а	18-20	23	24	17	15	40-60	75	
	Средней тяжести - II б	17-19	21	23	15	13	40-60	75	
	Тяжелая - III	16-18	19	20	13	12	40-60	75	
Теплый	Легкая - I а	23-25	28	30	22	20	40-60	55 (при 28 °С)	
	Легкая - I б	22-24	28	30	21	19	40-60	60 (при 27 °С)	
	Средней тяжести - II а	21-23	27	29	18	17	40-60	65 (при 26 °С)	
	Средней тяжести - II б	20-22	27	29	16	15	40-60	70 (при 25 °С)	
	Тяжелая - III	18-20	26	28	15	13	40-60	75 (при 24 °С и ниже)	



浙江新杰克缝纫机有限公司
ZHEJIANG NEW JACK SEWING MACHINE CO., LTD.

Адрес маркетингового отдела в Шанхае:

1023-1204 room Honghui building, No. 468 Chaoxi north road,
Xuhui district, Shanghai city
Тел.: 021-54892652 54862653
Факс: 021-64684833

Адрес компании Zhejiang:

NO. 15 RD Airport South, Jiaojiang District Taizhou city, Zhejiang, P.R.C

Отдел внутренней торговли:

Тел.: 0086-576-88177788 88177789
Факс: 0086-576-88177758

Сайт www.jackgroup.com.cn

Сертификат: C-TW.AГ65.B.00174

Срок действия: с 09.02.2012 по 08.02.2017