



ИНСТРУКЦИЯ ПО ОБСЛУЖИВАНИЮ

*Прочитайте данную инструкцию прежде чем приступать к работе.
Из нее вы получите всю необходимую информацию по средствам безопасности, установке, использованию и обслуживанию машины.*

1. Спецификация

МОДЕЛЬ:	mini 3
НАПРЯЖЕНИЕ:	230 V
ОБЩАЯ МОЩНОСТЬ:	1800 Вт
МОЩНОСТЬ УТЮГА:	800 Вт
МОЩНОСТЬ БОЙЛЕРА:	1000 Вт
ОБЪЕМ БОЙЛЕРА:	2,15 Л.
ДАВЛЕНИЕ:	2,7-2,8 BAR
МАКСИМАЛЬНОЕ ДАВЛЕНИЕ:	5 BAR
ВЕС:	8 кг.
ГАБАРИТНЫЕ РАЗМЕРЫ:	24x38x38 см
ПРОИЗВОДСТВО:	ИТАЛИЯ

2. Важно

1. Перед установкой парогенератора необходимо сделать следующее: электрическая вилка закрытого типа и подходит по мощности к парогенератору Mini 3 (для подключения используется автомат на 16А)

2. Установка производится на ровную, плоскую поверхность. Перемещение парогенератора осуществляется только за рукоятку, ни в коем случае не тяните его за провода.

3. Распаковка

1. Откройте коробку.

2. Достаньте инструкции и парогенератор.

3. Вставьте держатель парошланга в отверстие расположенное на задней стороне парогенератора

4. Зафиксируйте утюжильный кабель на поддерживающем крючке

5. Установите утюг на стойку для утюга: установите заглушку фиксатор тележки под основанием машины (рис 2.)

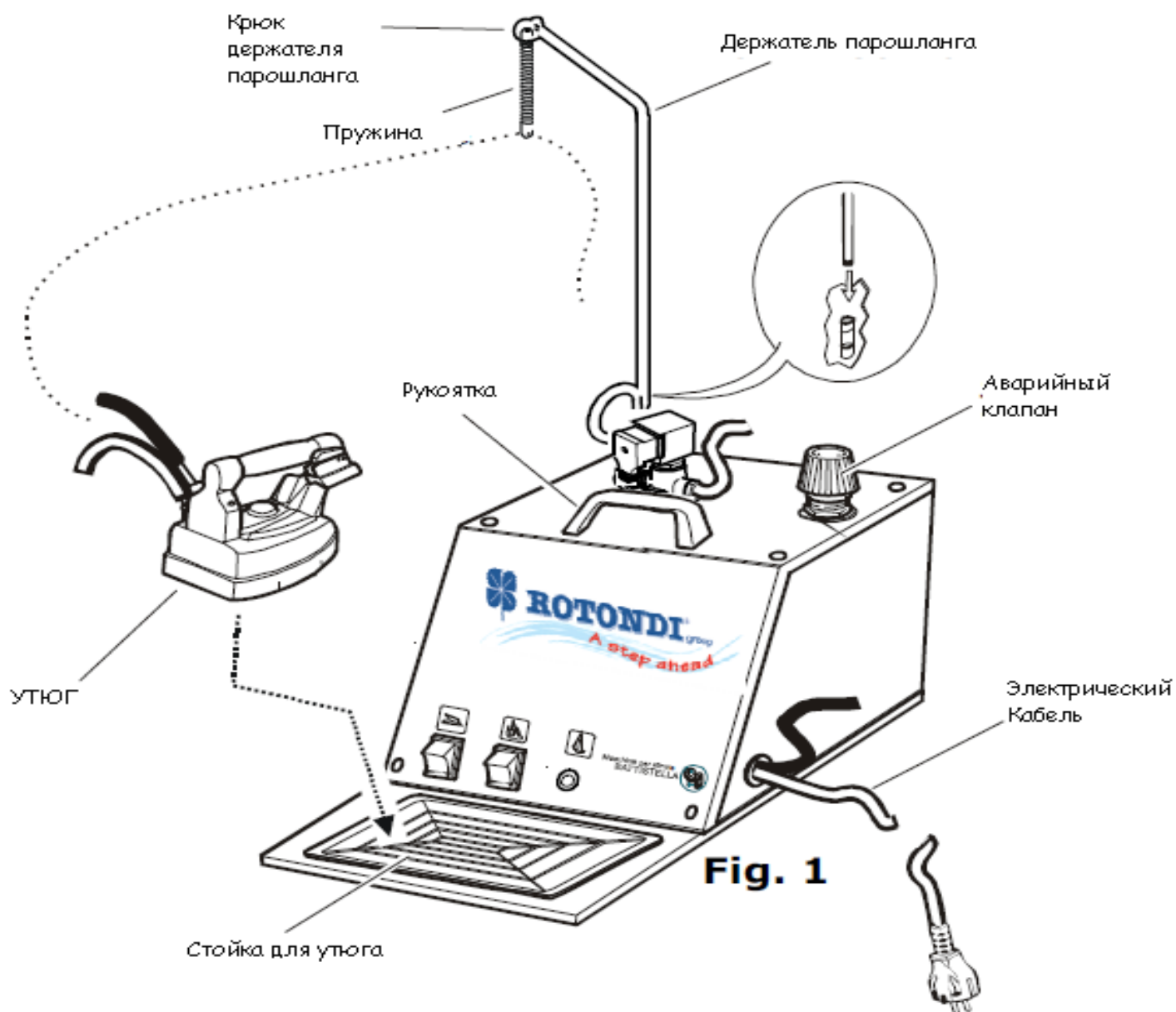

(РИС 1.)

4. Подключение и запуск

1. Откройте Аварийный клапан (рис.1) и заполните котёл водой (рис.2) на 2/3 объема бойлера. Далее обратно заверните аварийный клапан, но не слишком туго поскольку прокладка может повредиться.

2. Вставьте вилку в розетку на 220V.

3. Включите бойлер (рис.2 В) и утюг (рис.2А), установите термостат утюга(рис.3) в положение «Cotton» (Хлопок).

4. Подождите до тех пор пока лапма работы котла не выключится (рис.2 С)

5. Нажмите 3-4 раза на красную кнопку микропереключателя на утюге (рис.4), так что пар начал выходить: данная операция должна осуществляться для разогрева труб внутри утюга. Таким образом вы предотвращаете возникновение мелких капель конденсата внутри утюга. Регулировка пара обеспечивается поворотом по часовой или против вентиля электроклапана(рис.2).

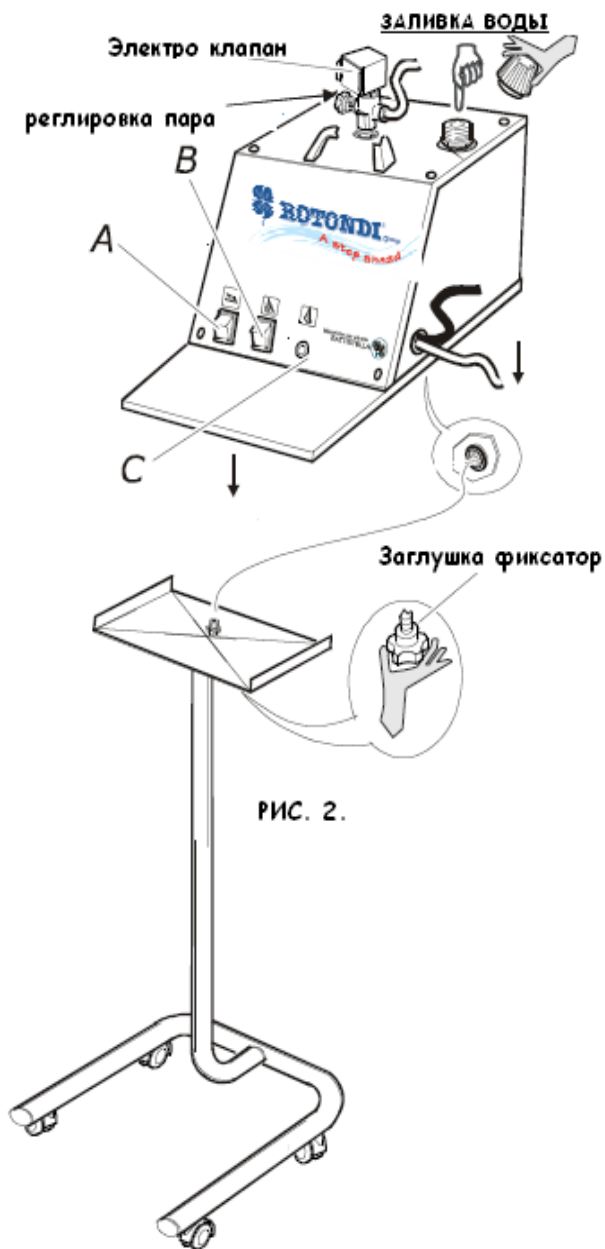

В процессе глажки лампа котла периодически включается и выключается (рис. 2С).

5. Обязательно

1. Используйте только чистую, отстоянную воду.
2. Никогда не добавляйте добавки к воде.
3. Опустошайте котел только когда он выключен он холодный, и в нём нет давления. Данную операцию лучше производить в защитных рукавицах.

4. Никогда не заменяйте аварийным

клапан другими аналогами (рис.1) Данный клапан рассчитан на давление 4,5 BAR.

5. Подключайте парогенератор только в защищённую розетку.
6. не допускайте пребывания детей вблизи с парогенератором, даже если он выключен.
7. Не гладьте одежду на человеке.
8. Ни в коем случае не опустошайте бойлер сразу же после глажки, подождите по крайней мере час после отключения.
9. Не оставляйте горячий утюг ни на одежде ни на доске.

6. Гладильные операции

1. переместите утюг на одежду, нажав микропереключатель для пара на утюге (рис.4). А для наилучшего результата, переключите термостат утюга в положение

«Cotton».

2. Для деликатных и сложных в обработке тканей мы рекомендуем использовать тефлоновую насадку.

3. Во время глажки всегда утюг следует ставить специальную резиновую подставку(рис.1)и обратите внимание на положение провода, если он сильно перекручен или контактирует с доской, это может стать причиной короткого замыкания.

4. Для сухой глажки (см. рис. 3) утюг можно отрегулировать в различные положения при помощи термостата. Для глажки с паром устанавливайте термостат в положение “cotton” или “linen”.

5. Если вы работаете на доске без функции «вакуумного отсоса», иногда могут образовываться круглые пятна конденсата. Что бы обойти эту проблему, положите войлок под рабочее место и отрегулируйте колесико электроклапана на минимум.(рис.2)



РИС. 3



РИС. 4

7. Наполнение водой

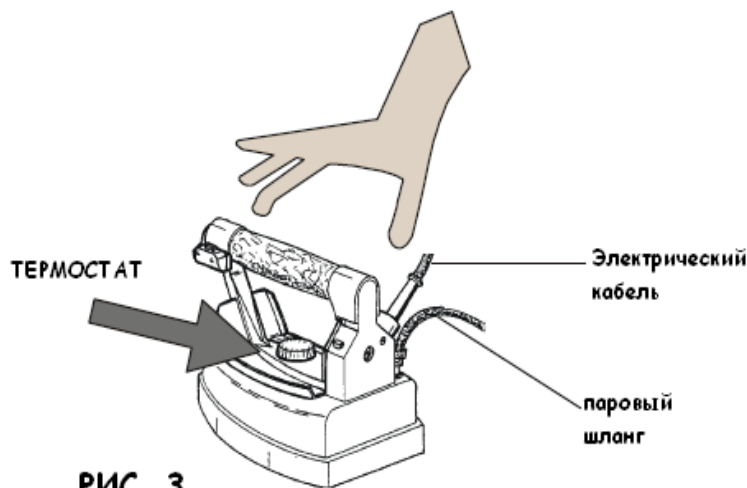
Если у вас во время глажки интенсивность пара стала снижаться, а затем пар совсем перестал выходить из утюга, значит в бойлере закончилась вода. Для этого выключите питание парогенератора, и не много погодя выкрутите аварийный клапан(рис.1)на 360°,затем ждите пока пар не выйдет полностью. Отвинтите клапан с осторожностью,и подождите несколько минут.Затем заполните котёл с водой на 2/3 объема.(рис.2) Закрутите аварийный клапан и ждите пока лампочка бойлера не потухнет.(рис.2 С) Теперь устройство снова готово к работе. Внимание! Парогенератор всегда должен быть в горизонтальной плоскости.

8. Опустошение бойлера

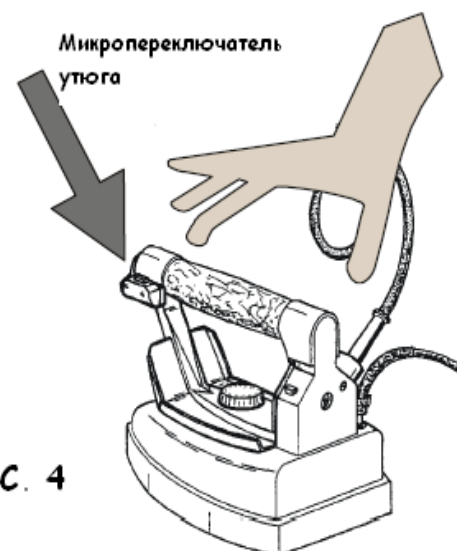
Выключите парогенератор, выдерните шнур из розетки. Дождитесь полного остывания воды. Осторожно отвинтите аварийный клапан, затем наклоните парогенератор вправо сторону так что бы вышла вся вода, затем поставьте парогенератор в прежнее положение.

9. Правильное использование

Парогенератор mini 3 спроектирован для глажения как в промышленных так и в бытовых целях использования.

10. Мелкий ремонт

1. Чистите бойлер после каждых 20 часов работы.
2. Меняйте прокладку аварийного клапана каждые 1200 часов или каждые 2 года(используйте только оригинал).Для проведения этой операции прежде выключите и остудите парогенератор.
3. Меняйте аварийный клапан каждые 2500 часов или каждые 3 года(рис.1).Для проведения этой операции прежде выключите и остудите парогенератор.

11. Техническое обслуживание

Все операции по обслуживанию оборудования должны проводиться только персоналом, получившим обучение квалифицированными специалистами.

Рекомендуется для замены:

1. Внутренний аварийный клапан каждые 1400 часов или каждые 3 года;
2. Термостат утюга каждые 1400 часов или каждые 3 года;
3. Электрический кабель или парогланг меняются если есть видимые повреждения.

Рекомендуется также чистить сам бойлер от извести или накипи каждые 1400 часов или каждые 3 года.

12. Электрические риски

Опасными для оператора являются следующие ситуации:

1. Повреждение электрокабеля.
2. Утечка воды из утюга
3. перегрев утюга
4. использование во время грозы.
5. использованием парогенератора без надлежащей защиты для ног (без обуви) или с мокрыми ногами.
6. Чистка или мытье утюга с использованием воды.
7. Потеря воды из парогенератора.
8. Наполнение бойлера водой во время работы парогенератора.

13. Технические риски

Опасными для оператора являются следующие ситуации:

1. Использование парогенератора не по прямому назначению
2. Замена прокладки клапана не оригинальной.

14. Термические риски

Опасными для оператора являются следующие ситуации:

1. Прикосновение к нагретой рабочей поверхности утюга.
2. Прикосновение к электромагнитному клапана когда парогенератор находится под давлением.
3. Прикосновение к аварийному клапану когда парогенератор находится под давлением.
4. Открытие аварийного клапана когда парогенератор находится под давлением.
5. Направление пара на людей или животных.



15. Упаковка хранение транспорт

Данный парогенератор может быть упакован в целлофан на поддонах или в картонную коробку (не переворачивайте его). Неиспользовать коробку как стул или для поддержки. Коробки Парогенераторов не могут быть сложены одна на другую.

16. Гарантийные условия

Гарантия не распространяется когда:

- Машины подделаны или отремонтированы неквалифицированным персоналом;
- Есть полное или частичное несоблюдение данного руководства;
- На машине стоят не оригинальные запчасти;