



ПАРОГЕНЕРАТОР НАЛИВНОЙ НА 5 ЛИТРОВ, НА 1 УТЮГ PRATIKA



ИНСТРУКЦИЯ ПО ПРИМЕНЕНИЮ

ВНИМАНИЕ

Для гарантии безопасности оператора и во избежание вероятного риска, перед тем, как приступить к работе с машиной, необходимо досконально ознакомиться с полным содержанием руководства по применению.

СИМВОЛЫ, РАЗМЕЩЕННЫЕ НА МАШИНЕ



Внимание, источник тепла, температура здесь может быть опасной



Отключите напряжение перед работами, требующими разборки машины



Обозначение заземления

ПИКТОГРАММЫ



Не удаляйте механизмы и устройства безопасности



Избегайте работ на включенной машине

ТРЕБОВАНИЯ ТЕХНИКИ БЕЗОПАСНОСТИ:

*Перед началом эксплуатации оборудования убедитесь, что напряжение в сети соответствует указанному на табличке оборудования. Подключайте оборудования только если установка и розетки оснащены устройством заземления. *В случае несовместимости источника тока с разъемом оборудования, необходимо обратиться к квалифицированным электрикам для установки розетки соответствующего типа. *Электробезопасность данного оборудования обеспечивается только в том случае, если оно правильно подсоединено к исправному устройству заземления в соответствии с действующими нормами электробезопасности. Разработчики не несут ответственности за вероятный ущерб, вызванный отсутствием заземления оборудования. При возникновении проблем обращайтесь к лицам с соответствующей квалификацией. *Сразу же после удаления упаковки убедитесь в целостности оборудования. При наличии проблем не включайте оборудование и обратитесь за помощью к квалифицированному персоналу. *Элементы упаковки (пластиковые мешки, упаковки из вспученного полистирола и т.п.) нельзя давать детям, поскольку они являются потенциально опасными. *Не рекомендуется использовать переходники, розетки с несколькими гнездами и / или удлинители. В случае необходимости их использования, пользуйтесь только переходниками и удлинителями, отвечающими действующим нормам безопасности, при этом, обращая внимание на то, чтобы не превышались пределы нагрузки, указанные на адаптере. *Разработчики не несут ответственности за вероятный ущерб, вызванный несоблюдением условий применения, неправильным и непродуманным ремонтом, проведенным неквалифицированным персоналом. *Не прикасайтесь к оборудованию влажными или мокрыми руками или ногами. Не допускайте контакта оборудования с водой. * Не используйте оборудование в местах, оборудованных для мытья. *Не вытаскивайте вилку из розетки влажными или мокрыми руками. *Не позволяйте детям или лицам с ограниченной дееспособностью пользоваться оборудованием без присмотра. *Не оставляйте оборудование без присмотра во включенном состоянии, оно может стать источником опасности. *Перед проведением каких-либо процедур по уходу или ремонту отсоедините устройство от сети электропитания, вытащив вилку из розетки. *В случае повреждения и / или неудовлетворительной работы оборудования выключите его и не вскрывайте. По поводу ремонта обращайтесь в авторизованные сервисные центры изготовителя и требуйте использования только оригинальных деталей. При несоблюдении вышеупомянутого условия будут нарушены условия безопасности оборудования. *Оператор не должен самостоятельно заменять кабель данного оборудования. В случае повреждения кабеля, по поводу его замены обращайтесь в авторизованные сервисные центры изготовителя. *Если оборудование не используется, его необходимо отсоединить от сети.

Данное оборудование соответствует директивам **CEE 89 / 392**.



ТОВАР СЕРТИФИЦИРОВАН

1. Регулятор пара
2. Пробка парогенератора
3. Кнопка выпуска пара
4. Регулятор температуры утюга
5. Манометр
6. Окно контроля уровня
7. Вилка питания
8. Индикатор готовности пара
9. Выключатель парогенератора
10. Индикатор отсутствия воды
11. Выключатель утюга
12. Спускной клапан парогенератора

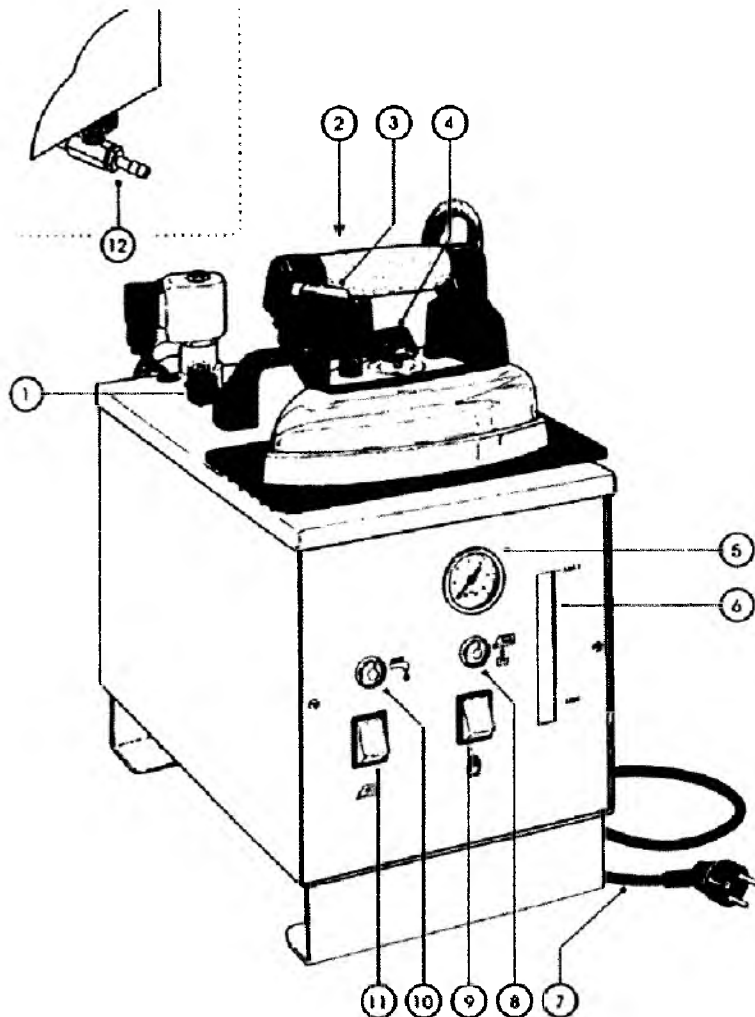

ТЕХНИЧЕСКИЕ ХАРАКТЕРИСТИКИ

Напряжение	220 В/50 Гц
Мощность нагревателя котла	1 800/1900 Вт
Мощность нагревателя утюга	800 Вт
Производительность по пару	2,5 кг/час
Рабочее давление	2,5 Бар
Объём заливаемой воды (макс)	3,8 л
Объём котла парогенератора	5 л
Вес утюга	1,85 кг
Вес парогенератора (без воды)	15,3 кг
Габаритные размеры (в упаковке)	55 x 29 x 40 см

НАЗНАЧЕНИЕ УСТРОЙСТВА

Парогенератор **PRATIKA** - устройство, предназначенное для глажения в производственных условиях изделий из различных тканей с использованием системы подачи пара.

ПОРЯДОК ПРИМЕНЕНИЯ

Перед началом работы:

* Внимательно изучите настоящую инструкцию (руководство) по эксплуатации и выполняйте все требования к воде и техническому обслуживанию парогенератора, имея в виду, что выход из строя парогенератора, вызванный несоблюдением изложенных в инструкции требований, **НЕ ЯВЛЯЕТСЯ ГАРАНТИЙНЫМ СЛУЧАЕМ**.

* Проведите предварительную очистку бака парогенератора от возможных механических загрязнений, которые могли попасть в бак в процессе его изготовления на предприятии изготовителя.

Для проведения этой операции залейте в парогенератор воду (примерно 0,5 от номинального объёма) и включите нагрев бака (8). Доведите давление до 1 Бар, а затем слейте эту воду используя кран (12). При сливе воды будьте осторожны так как в парогенераторе находится горячая вода под давлением. При сливе воды принимайте все меры предосторожности, которые указаны в настоящем руководстве, так как в парогенераторе уже имеется пар под давлением и горячая вода.

В комплект поставки парогенератора включены: шайба R0353, переходник (уголок) R0034, сливной кран RM048, штуцер R0137, подставка под парогенератор C0849 с болтами крепления R0068.

Перед запуском на парогенератор необходимо установить подставки (в соответствии со схемой на стр. 6) и систему слива воды из бойлера (в соответствии со схемой на стр. 5). При сборке системы слива используйте специальную уплотнительную ленту (фумленту), которая входит в комплект поставки.

Работа на парогенераторе

А) отвинтите пробку для заливки воды (2) и налейте воды (до максимальной отметки на водомерной трубке). Завинтите пробку на место без излишнего усилия.

ВНИМАНИЕ! Никогда не заливайте воды больше положенного для данного парогенератора уровня. Если Вы залили воды больше, чем положено, то:

- не будет места для образования пара и вода будет капать из утюга во время глажения,
- вода попадет в датчик давления, что вызовет его преждевременный выход из строя. Выход из строя датчика давления из-за перелива воды **НЕ ЯВЛЯЕТСЯ ГАРАНТИЙНЫМ СЛУЧАЕМ**.

- Б) вставьте вилку (7) в розетку сети с напряжением 220 В, оснащенную заземлением.
- В) нажмите кнопку с подсветкой (9) для включения парогенератора, для включения утюга нажмите выключатель с подсветкой (11).
- Г) Отрегулируйте температуру утюга с помощью термостата (4), предпочтительно поставив в положение "****" лён (сухой пар) или "****" хлопок (влажный пар). При глажении с паром имейте в виду, что регулятор должен быть установлен только на указателе "****" или "****", при установке на других обозначениях из утюга может капать вода.
- Д) перед началом глажения убедитесь, что включен индикатор парогенератора (8). Если индикатор гаснет в процессе глажения, не прерывайте процесс: он включится автоматически, как только восстановится давление пара (его значение можно увидеть на манометре 5).
- Е) Перед началом глажения убедитесь, что индикаторная лампа парогенератора (7) зажглась. Если эта лампа гаснет во время глажения, и при этом не нарушается нормальная работа, она вновь автоматически включится, когда будет достигнуто нужное давление пара.
- Ж) вентиль (1) служит для регулировки расхода выходящего пара.

ПРАВИЛА ПОЛЬЗОВАНИЯ И РЕКОМЕНДАЦИИ

ВНИМАНИЕ! Никогда не заливайте воды больше положенного для данного парогенератора уровня. Если Вы залили воды больше, чем положено, то:

- не будет места для образования пара и вода будет капать из утюга во время глажения
- вода попадет в датчик давления, что вызовет его преждевременный выход из строя. Выход из строя датчика давления из-за перелива воды **НЕ ЯВЛЯЕТСЯ ГАРАНТИЙНЫМ СЛУЧАЕМ.**
- никогда не отвинчивайте пробку (2), если парогенератор находится под давлением
- перед отвинчиванием пробки (2) или сливом емкости парогенератора через вентиль (12) удостоверьтесь, что в парогенераторе не остался пар.
- никогда не оставляйте включенное оборудование без присмотра на длительное время
- в случае полного расходования воды (наличие воды контролируется с помощью окошка уровня 6), вытащите вилку из розетки, подождите 20 минут, затем очень медленно вывинтите пробку (2), восстановите нужный уровень воды и повторите описанные выше процедуры.

РЕКОМЕНДАЦИИ ПО СОДЕРЖАНИЮ И УХОДУ ЗА ПАРОГЕНЕРАТОРОМ

1. При эксплуатации парогенератора используйте очищенную от механических примесей и умягченную воду. (Воду с минимальным содержанием Кальция и Магния) Жесткость применяемой воды не должна превышать 1°Ж по ГОСТ 4151-72 для справки жесткость воды в Московском регионе составляет около 5°Ж а в регионе Санкт-Петербурга 1°Ж по ГОСТУ
2. Не допускается применение дистиллированной воды высокой степени очистки от различных солей, хлорированной воды и воды с содержанием соли (NaCl). Применение такой воды может вызвать преждевременный выход из строя нагревателя парогенератора.
В порядке исключения, при отсутствии умягченной воды (воды с жесткостью не более 1°Ж по ГОСТУ) можно использовать кипяченую и предварительно отстоянную воду. Кипячение с последующим отстаиванием снижает жесткость воды примерно в 2 раза, удаляет из воды хлор, и тем самым продлевает срок службы нагревателей парогенератора.
3. **ЕЖЕДНЕВНО** по окончании работы выпустите пар из парогенератора, отключив предварительно парогенератор от электросети, и слейте оставшуюся в нем воду.
При сливе воды на кран слива наденьте отрезок шланга выдерживающего температуру не менее 120°С и опустите его другой конец в ёмкость с водой, так как при сливе из парогенератора будет выходить горячая пароводяная смесь. Оставьте кран слива и заливную пробку открытыми.
4. **ЕЖЕНЕДЕЛЬНО** при заполненном котле парогенератора стравите давление до 0,5 Бар и спустите воду (открыв кран слива) посредством оставшегося давления пара. При сливе воды будьте осторожны (см. пункт 3)
5. При использовании жесткой воды рекомендуется **ЕЖЕМЕСЯЧНО** чистить парогенератор средствами для очистки от известковых отложений (накипи). Применение этих средств должно производиться в соответствии инструкциями на эти средства.
6. При замене нагревателя парогенератора будьте внимательны.
Температурный датчик, отключающий нагрев должен располагаться вертикально, в верхней части нагревателя.
7. Дефекты и неисправности в работе парогенератора, связанные с несоблюдением правил обслуживания и использованием неочищенной и жесткой воды **НЕ ЯВЛЯЮТСЯ ГАРАНТИЙНЫМ СЛУЧАЕМ.**

COMEL ЗАПЧАСТИ

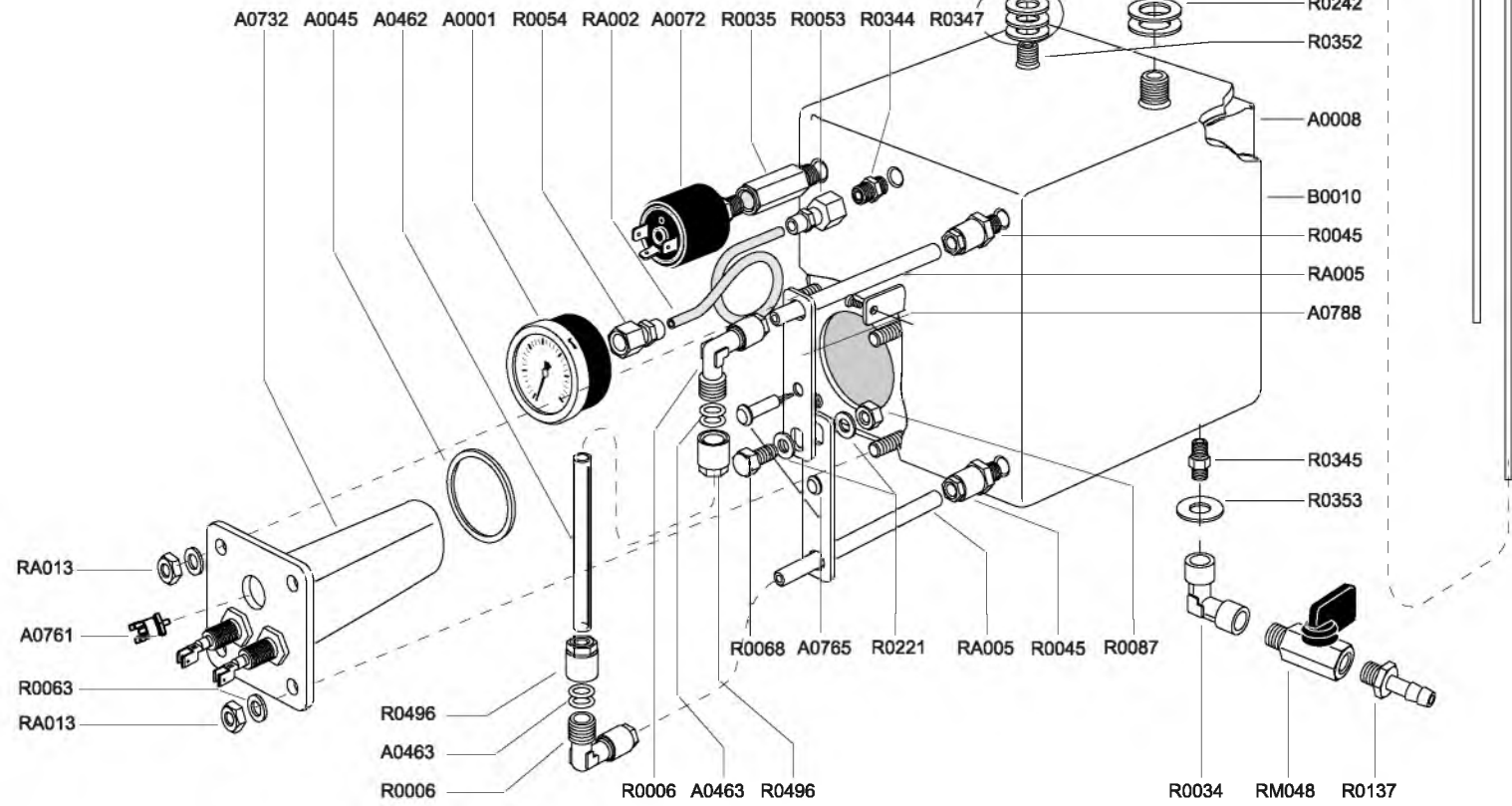
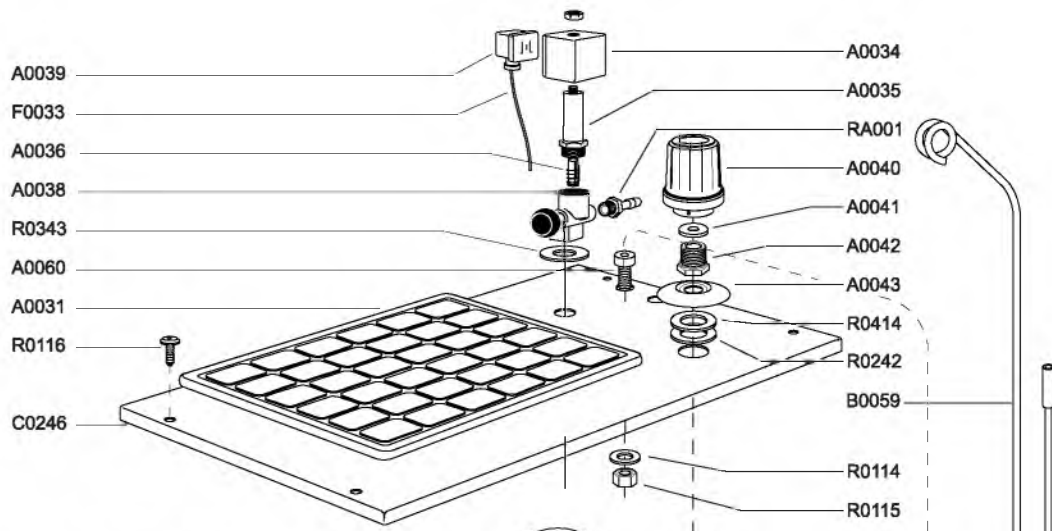
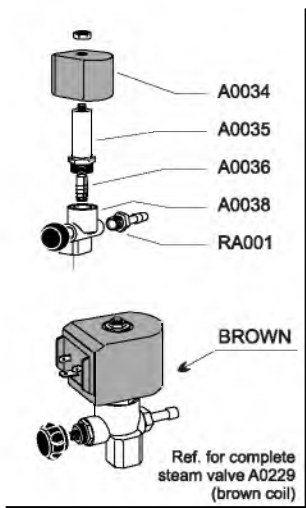

REF.	DESCRIPTION	Q*
A0001	PRESSURE GAUGE	1
A0008	INOX BOILER	1
A0031	IRON MAT	1
A0034	COIL	1
A0035	GUIDE	1
A0036	PLUNGER	1
A0038	STEAM VALVE CORE	1
A0039	CONNECTOR	1
A0040	FILLING TOP WITH GASKET	1
A0041	GASKET	1
A0042	FITTING	1
A0043	WASHER	1
A0060	HOSE STAND SUPPORT	1
A0072	PRESSURE SWITCH	1
A0229	STEAM VALVE	1
A0462	WATER SIGHT GLASS	1
A0463	GASKET	4
A0732	HEATING ELEMENT	1
A0761	SAFETY THERMOSTAT	1
A0765	LAMP	2
A0788	SIGHT GLASS SUPPORT	1
B0010	BOILER INSULATION	1
B0059	HOSE STAND	1
C0246	PANEL	1
F0033	FLEX	1
R0006	ELBOW	2
R0034	ELBOW	1

R0035	EXTENSION FITTING	1
R0045	FITTING	2
R0053	FITTING	1
R0054	FITTING	1
R0063	WASHER	4
R0068	SCREW	1
R0087	NUT	1
R0114	WASHER	1
R0115	NUT	1
R0116	SCREW	4
R0137	NIPPLE	1
R0221	WASHER	2
R0242	WASHER	3
R0343	WASHER	1
R0344	FITTING	1
R0345	FITTING	1
R0347	WASHER	3
R0352	FITTING	1
R0353	WASHER	1
R0414	GASKET	1
R0496	FITTING	2
RA001	HOSE JOINT	1
RA002	COPPER PIPE	1
RA005	COPPER PIPE	2
RA013	NUT	4
RM048	TAP	1

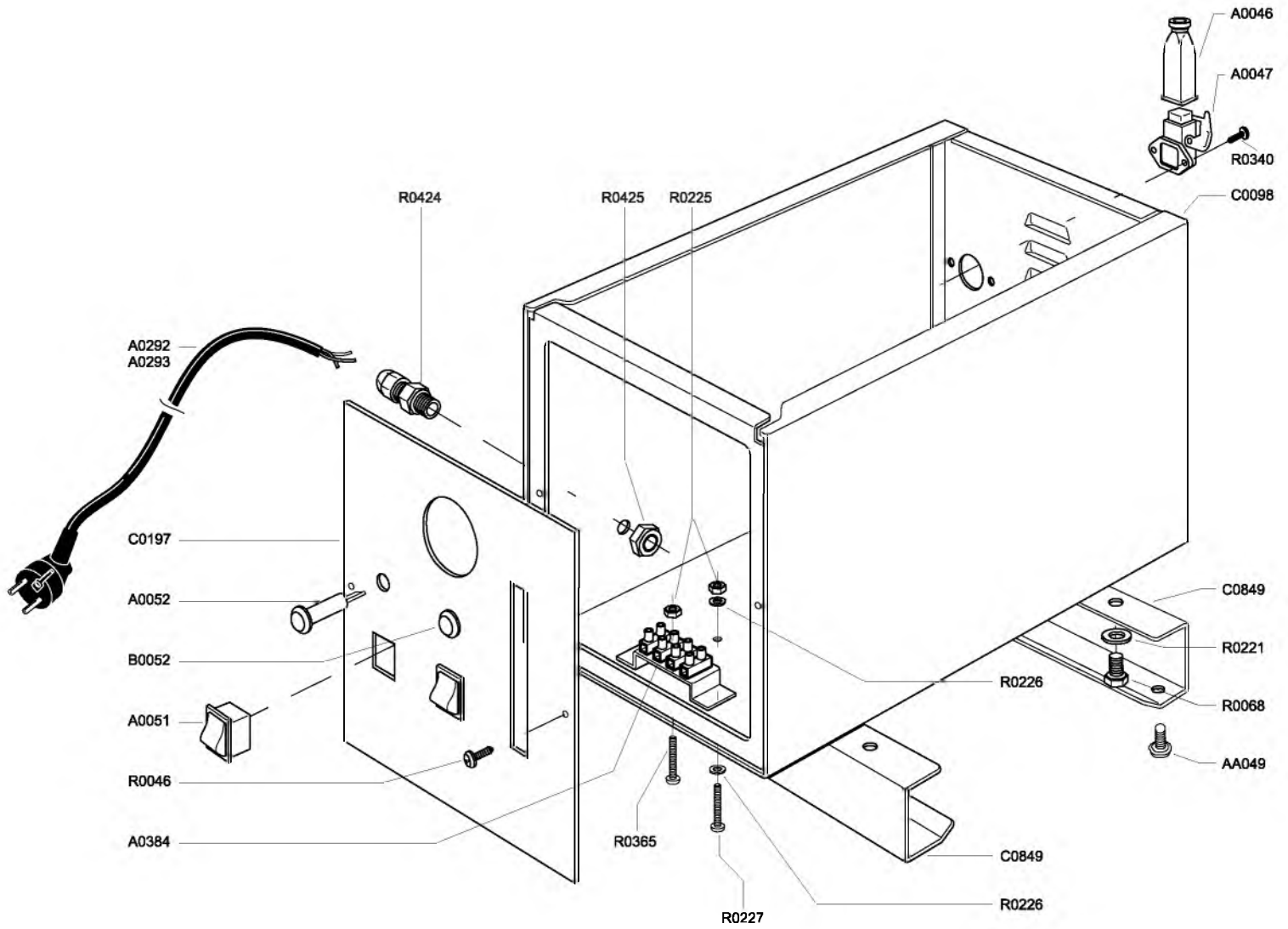

REF.	DESCRIPTION	Q*
A0046	SOCKET	1
A0047	PLUG	1
A0051	SWITCH	1
A0052	RED WARNING LIGHT	1
A0292	FLEX WITH SCHUKO PLUG	1
A0293	FLEX WITH ITALIAN PLUG	1
A0384	JUNCTION BOX	1
AA049	BLANKING CAP	1
B0052	GREEN WARNING LIGHT	1
C0098	CASE	1
C0197	SWITCHBOARD	1
C0849	SUPPORT	2
R0046	SCREW	2
R0068	SCREW	4
R0221	WASHER	5
R0225	NUT	2
R0226	WASHER	2
R0227	SCREW	1
R0340	SCREW	2
R0365	SCREW	1
R0424	FLEX TIGHTENING RING	1
R0425	NUT FOR FLEX TIGHTENING RING	1

УТЮГ ДЛЯ ГЛАЖЕНИЯ

REF.	DESCRIPTION	Q*
A0020	Iron microswitch	1
A0028	Steam hose	1
A023C	Rubber sleeve	1
A025A	Thermostat	1
A028A	Steam hose clamp	1
D0002	Steam hose elbow	1
D0004	Screw	2
D0007	Junction box	1
D0009	Small chromium-plated cover	1
D009A	Big chromium-plated cover	1
D0010	Chromium-plated handle	1
D0013	Cork handle	1
D0018	Thermostat knob	1
D0020	Flex	1
G0001	Small iron base	1
G0002	Big iron base	1
G0007	Marked tag	1
G0008	Heating element	1
G0009	Wire	1
G0010	Wire	1
G0011	Wire	1
G0015	Back cap	1
G0016	Back handle support	1
G0017	Front handle support	1
G0018	Front cap	1
G0019	Microswitch holder	1
R0221	Washer	2
R0709	Spacing cylinder	2
R0740	Screw	2

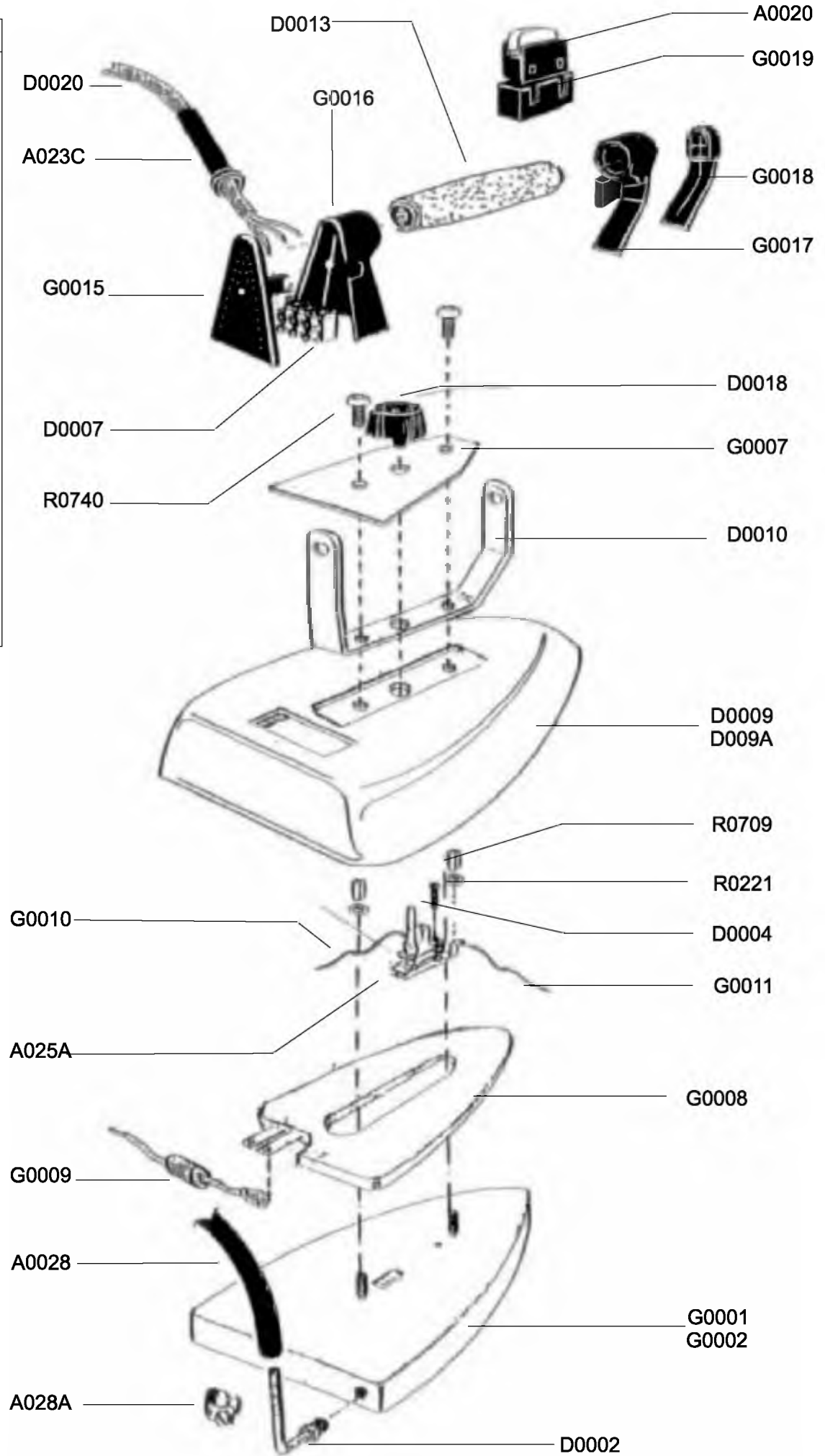

ЭЛЕКТРИЧЕСКАЯ СХЕМА

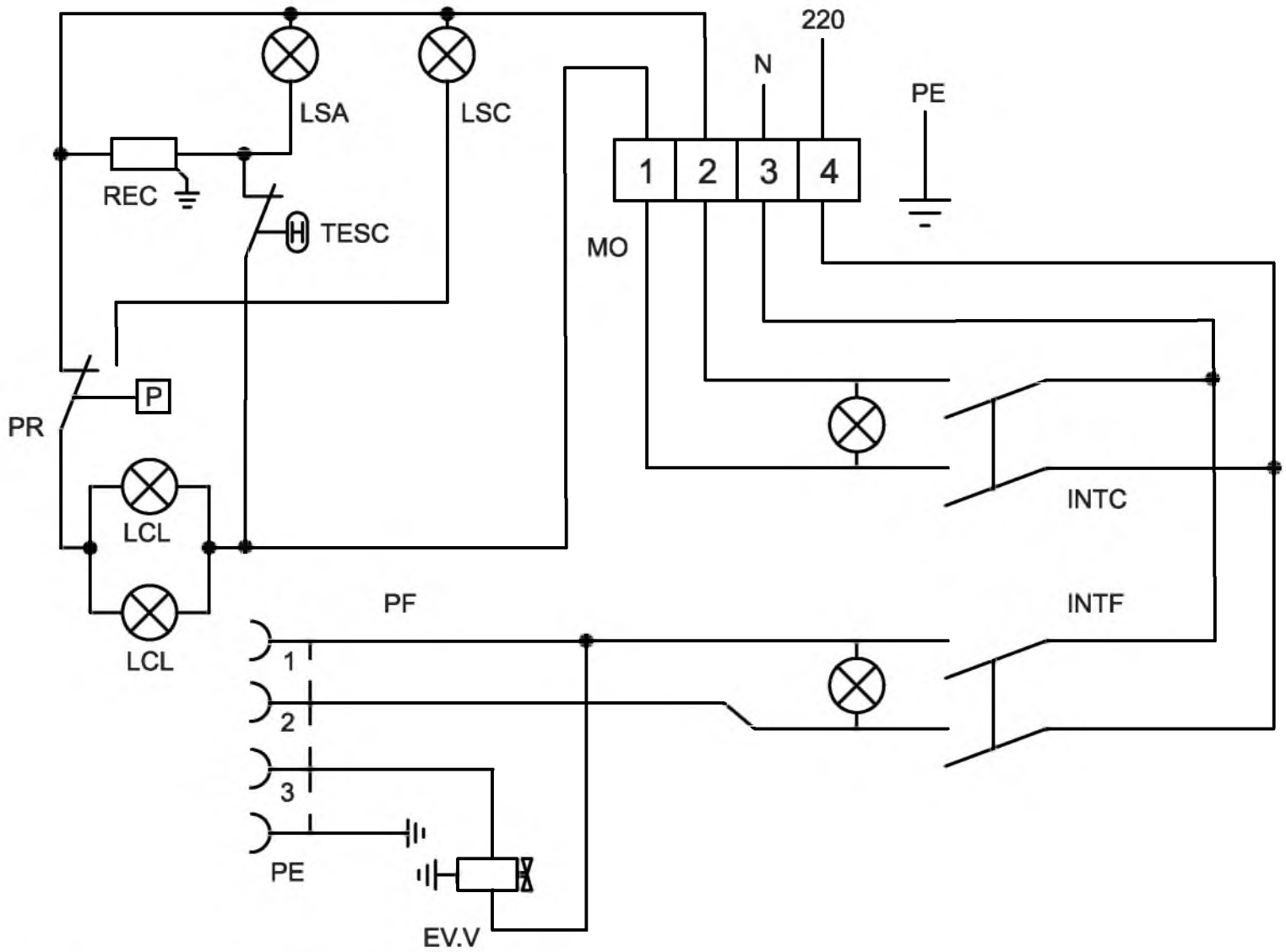

№	Наименование
REC	Нагреватель парогенератора
TESC	Термостат безопасности парогенератора
PR	Реле давления
LCL	Лампы индикатора уровня
EV.V	Электроклапан для пара
PF	Розетка для утюга
LSA	Лампа индикатора наличия воды
LSC	Лампа индикатора готовности пара
MO	Клеммная панель
INTC	Выключатель парогенератора
INTF	Выключатель утюга
PE	Заземление

РЕКОМЕНДАЦИИ ПО ИСПОЛЬЗОВАНИЮ НАЛИВНЫХ ПАРОГЕНЕРАТОРОВ

К наливным парогенераторам относятся парогенераторы с небольшим объемом котла (не более 5 литров), вода в которые заливается самим пользователем и которые, как правило, не оборудованы системами контроля за уровнем заливаемой воды. Основные требования к используемой воде, к правилам технического обслуживания и эксплуатации парогенераторов приведены в руководствах на такие парогенераторы и обязательны для исполнения. Настоящая ПАМЯТКА составлена на основе опыта по эксплуатации этих парогенераторов и содержит в себе общие для всех вышеуказанных парогенераторов рекомендации, которые необходимо выполнять для обеспечения надёжной и бесперебойной работы.

ПЕРЕД НАЧАЛОМ РАБОТЫ

- Внимательно изучите инструкцию (руководство) по эксплуатации и выполняйте все требования к воде и техническому обслуживанию таких парогенераторов, имея в виду, что выход из строя парогенераторов, вызванный невыполнением изложенных в руководстве требований, не является гарантийным случаем.

- Проведите предварительную очистку бака парогенератора от возможных механических загрязнений, которые могли попасть в бак в процессе его изготовления на предприятии изготовителе.

Для проведения этой операции залейте в парогенератор воду (~ 0,5 от номинального объема бака) и включите нагрев бака. Доведите давление в баке до примерно 1 Бар, а затем слейте эту воду, используя пробку или сливной кран. При сливе воды принимайте все меры предосторожности, которые указаны в руководстве, так как в парогенераторе уже имеется пар под давлением и горячая вода.

При невыполнении рекомендации о предварительной очистке бака, во время эксплуатации механические частицы могут попасть в клапан и вызвать его засорение, что в дальнейшем приведёт к утечке пара из клапана и капанию воды из утюга,

РАБОТА С ПАРОГЕНЕРАТОРОМ

- При работе с парогенератором, в обязательном порядке, выполняйте все требования, изложенные в руководстве или инструкции по эксплуатации на конкретный парогенератор.

- При заполнении парогенератора водой никогда не заливайте воды больше чем установлено в руководстве (уровень воды не должен доходить до самого верха парогенератора). В парогенераторе должно оставаться место для пара. При заливе водой до крышки из утюга будет выходить не пар, а насыщенная водой пароводяная смесь т.е. из утюга будет капать или литься вода.

Для каждого парогенератора установлен свой максимальный объем заливаемой воды: PRATIKA - не более уровня "max" по указателю уровня (~ 4 - 4,5 литра)

- После того как давление пара в парогенераторе достигнет установленного значения и загорится сигнальная лампочка о готовности пара, необходимо нажать кнопку подачи пара на утюге несколько раз, направив струю пара в сторону от поверхности гладильного стола и изделия, так как в начале из утюга будет капать вода, которая сконденсировалась от соприкосновения горячего пара с холодным шлангом. Нормальный пар будет поступать из утюга только после прогрева всей системы подачи пара. Такую же операцию необходимо проводить каждый раз после перерывов в работе (более 2-10 минут в зависимости от типа утюга), которые сопровождаются охлаждением системы подачи пара. Указанные рекомендации справедливы для утюгов с парешлангом длиной до 3-х метров. При большей длине шланга прогрев системы подачи пара обязателен после любого перерыва в работе.

При глажении с паром обратите внимание на указания на терморегуляторе утюга, на котором указан диапазон температур для работы с паром. Работа с использованием пара возможна только при режиме "cotton" (***) или лён (****).