

# Comel

**ПАРОГЕНЕРАТОР НАЛИВНОЙ  
НА 3,5 ЛИТРА НА 1 УТЮГ**

## snail-3



**ИНСТРУКЦИЯ ПО ПРИМЕНЕНИЮ**

## ВНИМАНИЕ

Для гарантии безопасности оператора и во избежание вероятного риска, перед тем, как приступить к работе с машиной, необходимо досконально ознакомиться с полным содержанием руководства по применению.

### СИМВОЛЫ, РАЗМЕЩЕННЫЕ НА МАШИНЕ



Внимание, источник тепла, температура здесь может быть опасной



Отключите напряжение перед работами, требующими разборки машины



Обозначение заземления

## ПИКТОГРАММЫ



Не удаляйте механизмы и устройства безопасности



Избегайте работ на включенной машине

## РЕКОМЕНДАЦИИ ПО ТЕХНИКЕ БЕЗОПАСНОСТИ

Перед началом эксплуатации оборудования убедитесь, что напряжение в сети соответствует указанному на табличке оборудования. Подключайте оборудование только если установка и розетки оснащены устройством заземления. В случае несовместимости источника тока с разъемом оборудования, необходимо обратиться к квалифицированным электрикам для установки розетки соответствующего типа.

Электробезопасность данного оборудования обеспечивается только в том случае, если оно правильно подсоединено к исправному устройству заземления в соответствии с действующими нормами электробезопасности. Поставщик не несет ответственности за вероятный ущерб, вызванный отсутствием заземления оборудования. При возникновении проблем обращайтесь к лицам с соответствующей квалификацией.

Сразу же после удаления упаковки убедитесь в целостности оборудования. При наличии проблем не включайте оборудование и обратитесь за помощью к квалифицированному персоналу.

Элементы упаковки (пластиковые мешки, упаковки из вспученного полистирола и т.п.) нельзя давать детям, поскольку они являются потенциально опасными.

Не рекомендуется использовать переходники, розетки с несколькими гнездами и/или удлинители. В случае необходимости их использования, пользуйтесь только переходниками и удлинителями, отвечающими действующим нормам безопасности, при этом, обращая внимание на то, чтобы не превышались пределы нагрузки, указанные на переходнике.

Поставщик не несет ответственности за вероятный ущерб, вызванный несоблюдением условий применения, неправильным и непродуманным ремонтом, проведенным неквалифицированным персоналом.

Не прикасайтесь к оборудованию влажными или мокрыми руками или ногами. Не допускайте контакта оборудования с водой.

Не используйте оборудование в местах, оборудованных для мытья.

Не вытаскивайте вилку из розетки влажными или мокрыми руками.

Не позволяйте детям или лицам с ограниченной дееспособностью пользоваться оборудованием без присмотра.

Не оставляйте оборудование без присмотра во включенном состоянии, оно может стать источником опасности.

Перед проведением каких-либо процедур по уходу или ремонту отсоедините устройство от сети электропитания, вытащив вилку из розетки.

В случае повреждения и/или неудовлетворительной работы оборудования выключите его и не вскрывайте. По поводу ремонта обращайтесь в сервисные центры поставщика и требуйте использования только оригинальных деталей. При несоблюдении вышеупомянутого условия будут нарушены условия безопасности оборудования.

Если оборудование не используется, его необходимо отсоединить от сети.

Данное оборудование соответствует директивам **СЕЕ 89 / 392** и сертифицировано в России.



**ТОВАР СЕРТИФИЦИРОВАН**

## 1. НАЗНАЧЕНИЕ УСТРОЙСТВА

Парогенератор SNAIL 3 - устройство, предназначенное для глажения в производственных условиях изделий из различных тканей с использованием системы подачи пара.

## 2 ПОРЯДОК ПРИМЕНЕНИЯ

### Перед началом работы:

\* Внимательно изучите настоящую инструкцию (руководство) по эксплуатации и выполняйте все требования к воде и техническому обслуживанию парогенератора, имея в виду, что выход из строя парогенератора, вызванный несоблюдением изложенных в инструкции требований, **не является гарантийным случаем**.

\* Проведите предварительную очистку бака парогенератора от возможных механических загрязнений, которые могли попасть в бак в процессе его изготовления на предприятии изготовителе.

Для проведения этой операции залейте в парогенератор воду (примерно 0,5 от номинального объема) и включите нагрев бака (8). Доведите давление до 1 Бар, а затем слейте эту воду используя кран (11). При сливе воды будьте осторожны так как в парогенераторе находится горячая вода под давлением. При сливе воды принимайте все меры предосторожности, которые указаны в настоящем руководстве, так как в парогенераторе уже имеется пар под давлением и горячая вода.

### Работа на парогенераторе:

A. Отвинтите пробку (1) и залейте воду; установите на место пробку и затяните ее без излишнего усилия.

B. Вставьте вилку (2) в розетку сети с напряжением 220 В/50 Гц, оснащенную заземлением.

C. Для включения нагрева парогенератора включите выключатель (4), и выключатель (3), который включает утюг.

D. Отрегулируйте температуру утюга с помощью термостата (6), предпочтительно поставив в положение "\*\*\*\*\*" лён (сухой пар) или "\*\*\*\*" хлопок (влажный пар). При глажении с паром имейте в виду, что регулятор должен быть установлен только на указателе "\*\*\*\*\*" или "\*\*\*\*", при установке на других обозначениях из утюга может капать вода.

E. Перед началом глажения убедитесь, что индикаторная лампа парогенератора (5) зажглась. Если эта лампа гаснет во время глажения, и при этом не нарушается нормальная работа, она вновь автоматически включится, когда будет достигнуто нужное давление пара.

F. Для выпуска пара из утюга нажмите кнопку (7) на утюге. Перед началом глажения с паром необходимо нажать кнопку подачи пара на утюге несколько раз, направив струю пара в сторону от поверхности гладильного стола и изделия, так как в начале из утюга будет капать вода, которая сконденсировалась от соприкосновения горячего пара с холодным шлангом. Нормальный пар будет поступать из утюга только после прогрева всей системы подачи пара. Такую же операцию необходимо проводить каждый раз после перерывов в работе (более 5 минут), которые сопровождаются охлаждением системы подачи пара.

G. Используйте регулятор клапана (9) для регулировки расхода выпускаемого пара из утюга.

H. Для предотвращения появления ласс при глажении применяйте специальные тефлоновые насадки для утюга. Применение тефлоновых насадок снижает температуру глажения примерно на 20-30°C.

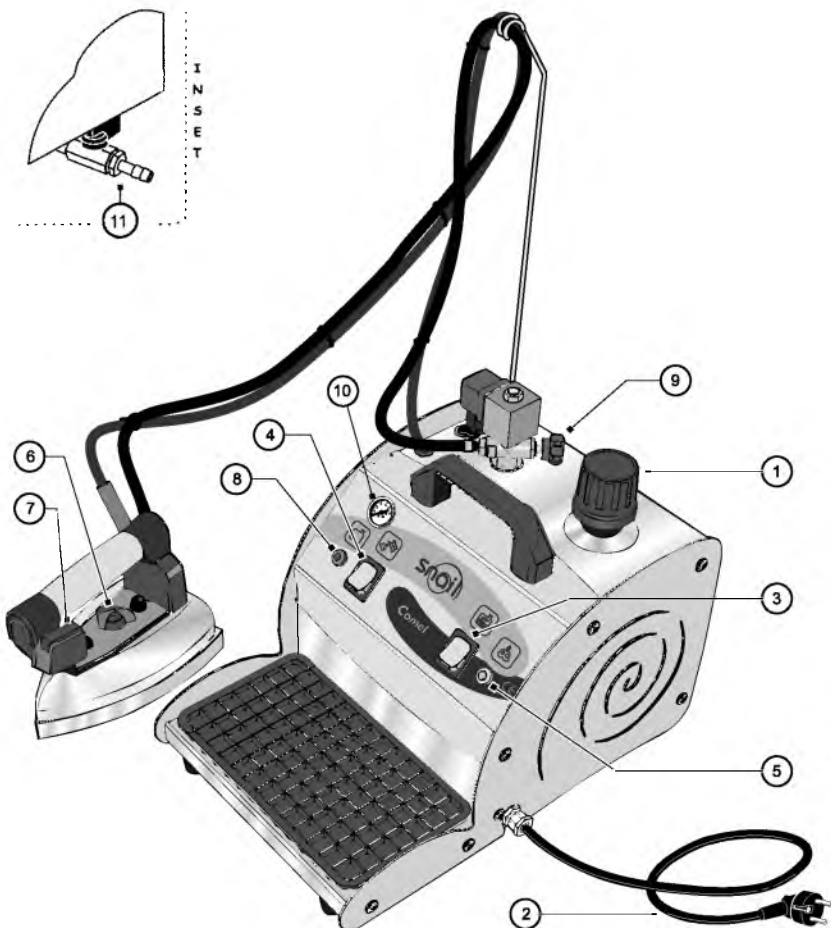

### Обозначения:

1. Пробка парогенератора
2. Кабель электропитания
3. Выключатель утюга
4. Выключатель нагрева парогенератора
5. Индикаторная лампа готовности пара
6. Регулятор температуры утюга
7. Кнопка включения подачи пара
8. Индикаторная лампа отсутствия воды
9. Клапан подачи пара с регулятором
10. Манометр
11. Кран слива воды

## ТЕХНИЧЕСКИЕ ХАРАКТЕРИСТИКИ

Напряжение	220 В/50 Гц
Мощность нагревателя	1 800/1900 Вт
Производительность по пару	2,5кг/час
Давление пара	3,0 Бар
Мощность нагревателя утюга	800 Вт
Объём заливаемой воды (макс)	2,5 литра
Объём котла парогенератора	3,5 литра
Вес утюга	1,85 кг
Среднее время работы парогенератора на одной заправке водой	3 часа
Вес незаполненного парогенератора без утюга	4,5 кг

### 3. ПРАВИЛА ПОЛЬЗОВАНИЯ

\* Никогда не заполняйте емкость котла парогенератора до края патрубка парогенератора. Объём заливаемой воды для этого парогенератора составляет 2,8 литра (максимум). Особенно будьте внимательны при доливании воды в процессе работы. Объём воды, который необходимо заливать после срабатывания сигнализации об отсутствии воды (срабатывает индикатор отсутствия воды (9), примерно - 2 литра. При заливании воды выше установленного для парогенератора уровня из утюга будет выходить пароводяная смесь. При переполнении котла парогенератора вода попадает в датчик давления, что вызывает его преждевременный выход из строя. Выход из строя датчика из-за перелива воды **НЕ ЯВЛЯЕТСЯ ГАРАНТИЙНЫМ СЛУЧАЕМ.**

\* Никогда не отвинчивайте пробку парогенератора (1), когда парогенератор находится под давлением.

\* Перед тем как отвинтить пробку парогенератора (1) или удалить воду из бойлера при помощи крана (11), удостоверьтесь по манометру, что внутри котла не осталось пара.

\* Когда парогенератор не работает всегда отключайте его от источника электричества.

\* В случае полного расходования воды, выньте вилку из розетки электросети, подождите примерно 20 минут, затем медленно отвинтите пробку резервуара (2), восстановите необходимый уровень воды и продолжите работу, выполняя вышеуказанные инструкции.

### 4. ИНСТРУКЦИЯ ПО СОДЕРЖАНИЮ И УХОДУ ЗА ПАРОГЕНЕРАТОРОМ

1. При эксплуатации парогенератора используйте очищенную от механических примесей и умягчённую воду (воду с минимальным содержанием Кальция и Магния). Жесткость применяемой воды не должна превышать 1°Ж по ГОСТ 4151-72 для справки жесткость воды в Московском регионе составляет около 5°Ж а в регионе Санкт-Петербурга 1°Ж по ГОСТУ. В порядке исключения, при отсутствии умягченной воды (воды с жесткостью не более 1°Ж по ГОСТУ) можно использовать кипяченую и предварительно отстоянную воду. Кипячение с последующим отстаиванием снижает жесткость воды примерно в 2 раза, удаляет из воды хлор, и тем самым продлевает срок службы нагревателей парогенератора.

2. Не допускается применение дистиллированной воды высокой степени очистки от различных солей, хлорированной воды и воды с содержанием соли (NaCl). Применение такой воды может вызвать преждевременный выход из строя нагревателя парогенератора.

3. **ЕЖЕДНЕВНО** по окончании работы выпустите пар из парогенератора, отключив предварительно парогенератор от электросети, и слейте оставшуюся в нем воду.

При сливе воды на кран слива наденьте отрезок шланга выдерживающего температуру не менее 120°C и опустите его другой конец в ёмкость с водой, так как при сливе из парогенератора будет выходить горячая пароводяная смесь.

**Оставьте кран слива и заливную пробку открытыми.**

3. **ЕЖЕНЕДЕЛЬНО** при заполненном котле парогенератора сбавьте давление до 0,5 Бар и спустите воду (открыв кран слива) посредством оставшегося давления пара. При сливе воды будьте осторожны (см. пункт 2).

4. При использовании жесткой воды рекомендуется **ЕЖЕМЕСЯЧНО** чистить парогенератор средствами для очистки от известковых отложений (накипи). Применение этих средств должно производиться в соответствии инструкциями на эти средства.

5. При замене нагревателя парогенератора будьте внимательны.

Температурный датчик, отключающий нагрев должен располагаться вертикально, в верхней части нагревателя.

6. Дефекты и неисправности в работе парогенератора, связанные с несоблюдением инструкций по обслуживанию и использованием неочищенной и жесткой воды **НЕ ЯВЛЯЮТСЯ ГАРАНТИЙНЫМ СЛУЧАЕМ.**

# ЗАПЧАСТИ

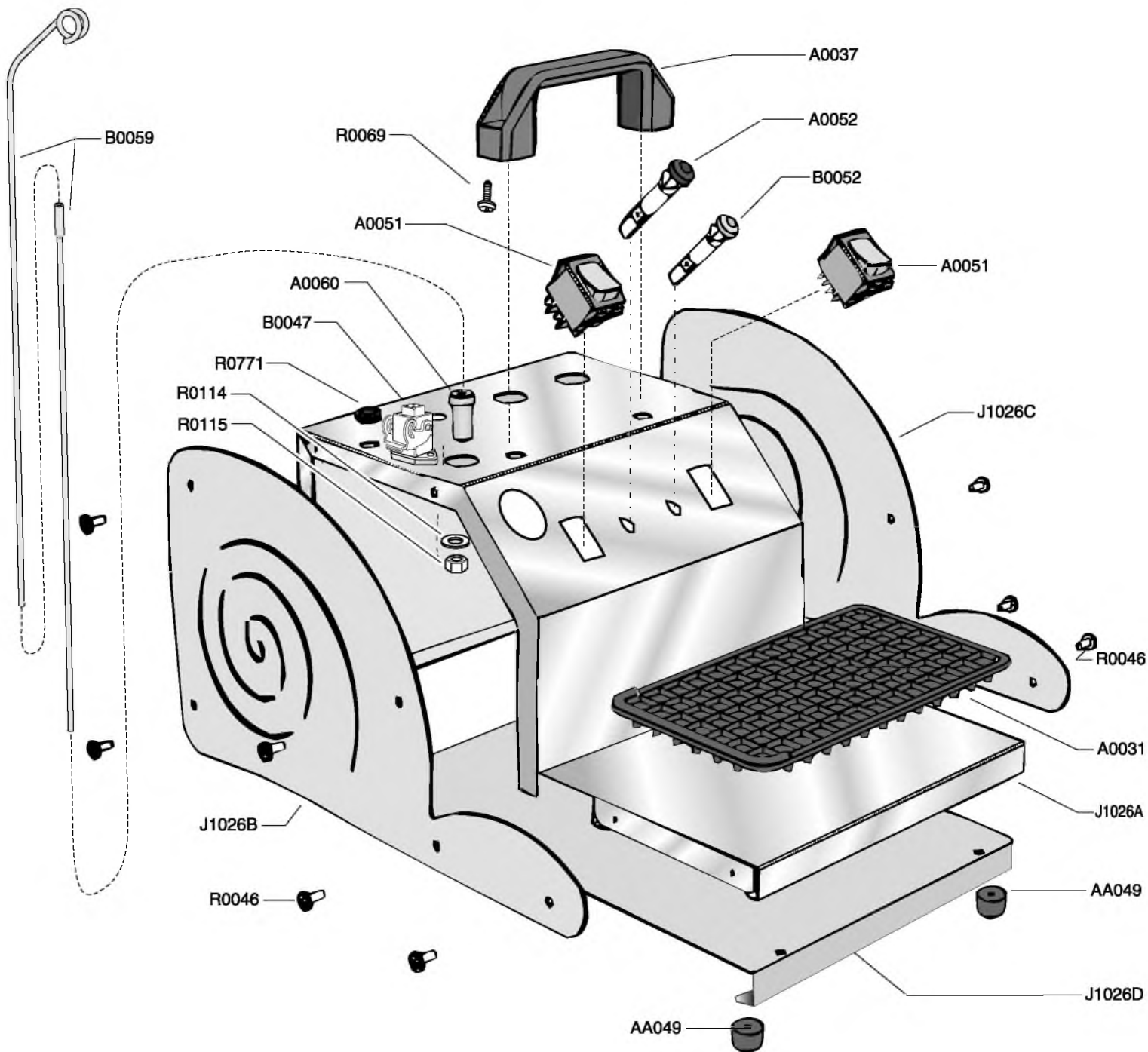

N.	DESCRIZIONE	Q*	N.	DESCRIZIONE	Q*
A0031	SOLETTA APPOGGIA-FERRO	1	J1026A	CASSA	1
A0037	MANIGLIA	1	J1026B	LATO SINISTRO	1
A0051	INTERRUTTORE	2	J1026C	LATO DESTRO	1
A0052	SPIA ROSSA	1	J1026D	COPERCHIO INFERIORE	1
A0060	PORTA-ASTA	1	R0046	VITE	10
AA049	PARACOLPO	4	R0069	VITE	2
B0047	PRESA	1	R0114	RONDELLA	1
B0052	SPIA VERDE	1	R0115	DADO	1
B0059	ASTA SOSTEGNO CAVO	1	R0771	PASSACAPO	1

# ЗАПЧАСТИ

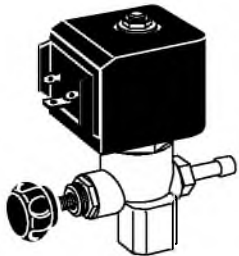

**Cod. A0395**  
**ELETTROVALVOLA COMPLETA BLU**  
 E' composta dai codici:  
 B0034, B0036, B0038)

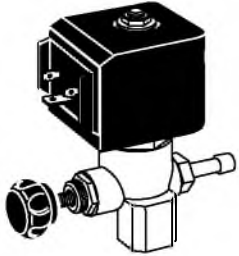

**Cod. A0825**  
**ELETTROVALVOLA COMPLETA NERA**  
 E' composta dai codici:  
 A0826, A0827, A0828)

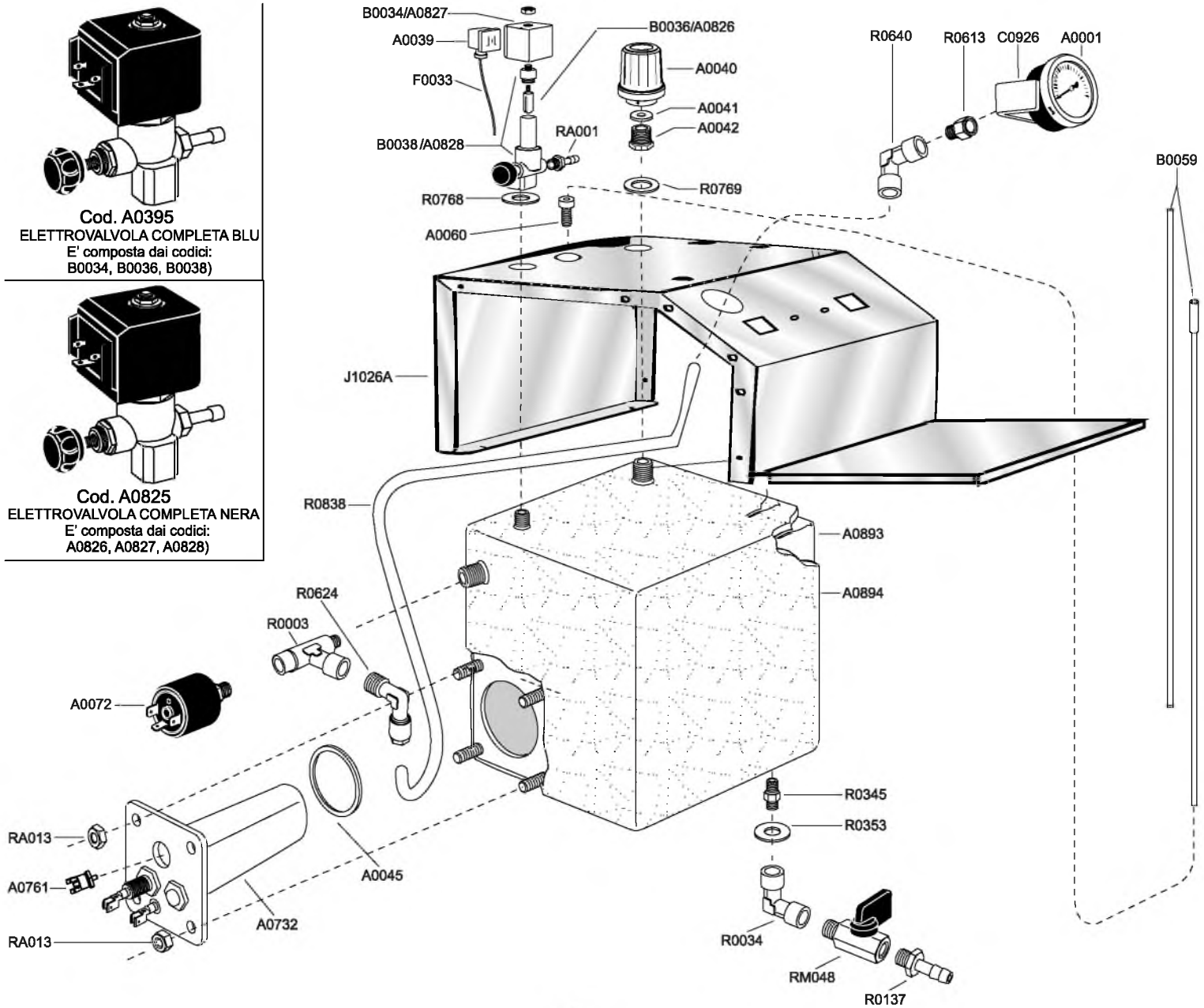

N.	DESCRIZIONE	Q**
A0001	MANOMETRO	1
A0039	CONNETTORE	1
A0040	TAPPO + GUARNIZIONE	1
A0041	GUARNIZIONE	1
A0042	RACCORDO	1
A0045	GUARNIZIONE	1
A0060	RACCORDO PORTA ASTA	1
A0072	PRESSOSTATO	1
A0395*	ELETTROVALVOLA	1
A0732	RESISTENZA	1
A0761	TERMOSTATO SICUREZZA	1
A0825*	ELETTROVALVOLA	1
A0826*	NUCLEO MOBILE	1
A0827*	BOBINA ELETTROVALVOLA	1
A0828*	CORPO ELETTROVALVOLA	1
A0893	CALDAIA INOX	1
A0894	RIVESTIMENTO CALDAIA	1
B0034*	BOBINA ELETTROVALVOLA	1
B0036*	NUCLEO MOBILE	1
B0038*	CORPO ELETTROVALVOLA	1

N.	DESCRIZIONE	Q**
B0059	ASTA	1
C0926	SUPPORTO MANOMETRO	1
F0033	CAVO	1
J1026A	CASSA	1
R0003	RACCORDO	1
R0034	RACCORDO	1
R0137	PORTAGOMMA	1
R0345	RACCORDO	1
R0353	RONDELLA	1
R0613	RACCORDO	1
R0624	RACCORDO	1
R0640	RACCORDO	1
R0768	RONDELLA	1
R0769	RONDELLA	1
R0838	TUBO TEFLON	1
RA001	RACCORDO	1
RA013	DADO	4
RM048	VALVOLA	1

# ЗАПЧАСТИ

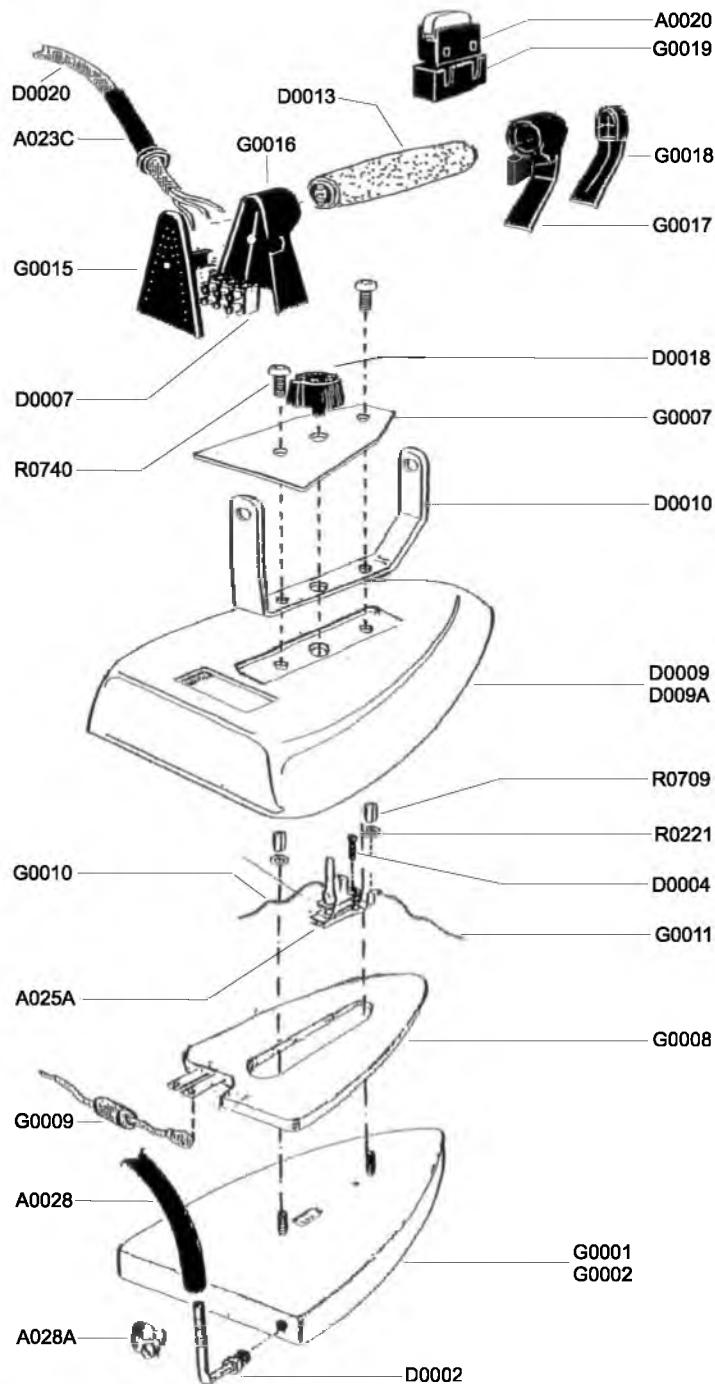

N.	DESCRIZIONE	Q*
A0020	Micro	1
A0028	Tubo vapore	1
A023C	Passacavo	1
A025A	Termostato	1
A028A	Fascetta	1
D0002	Raccordo	1
D0004	Vite	2
D0007	Morsetti	1
D0009	Calotta cromata piccola	1
D009A	Calotta cromata grande	1
D0010	Manico cromato	1
D0013	Impugnatura sughero	1
D0018	Manopola termostato	1
D0020	Cordone elettroferro	1
G0001	Piastra alluminio piccola	1
G0002	Piastra alluminio grande	1
G0007	Mostrina graduata	1
G0008	Resistenza	1
G0009	Cavetto	1
G0010	Cavetto	1
G0011	Cavetto	1
G0015	Coprimorsetti	1
G0016	Supporto posteriore	1
G0017	Supporto micro	1
G0018	Supporto posteriore	1
G0019	Custodia micro	1
R0221	Rondella	2
R0709	Distanziale	2
R0740	Vite	2

# ЭЛЕКТРИЧЕСКАЯ СХЕМА

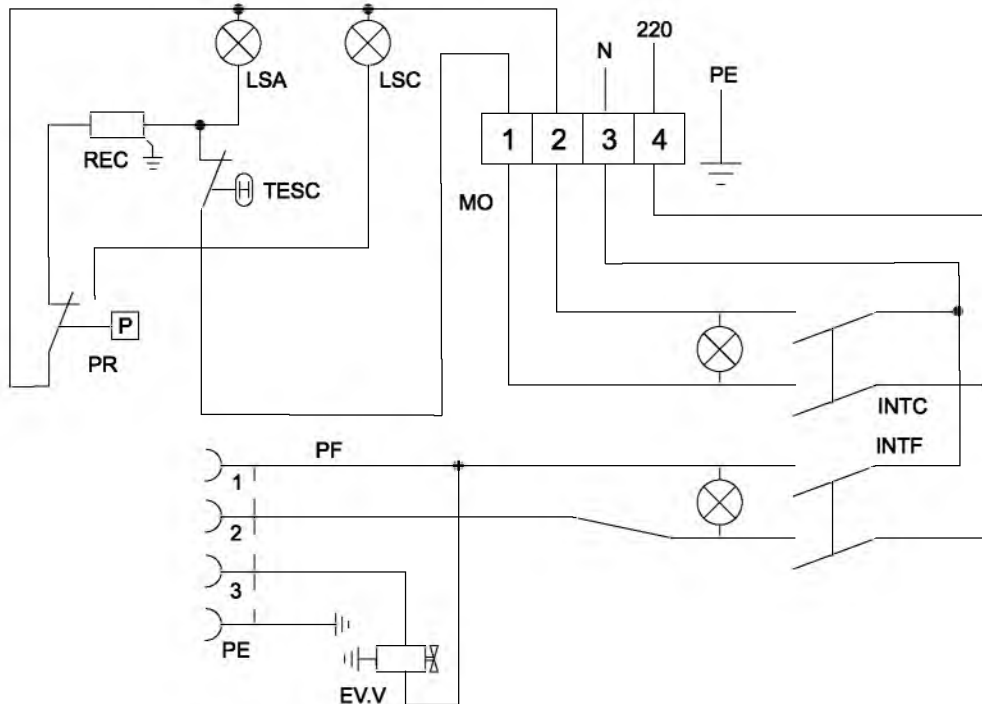

SIN.	DESCRIZIONE
REC	RESISTENZA CALDAIA
TESC	TERMOSTATO SICUREZZA CALDAIA
PR	PRESSOSTATO
EV.V	ELETTROVALVOLA VAPORE
PF	PRESA FERRO
LSA	LAMPADA SPIA ACQUA
LSC	LAMPADA SPIA CALDAIA
MO	MORSETTIERA
INTC	INTERRUTTORE CALDAIA
INTF	INTERRUTTORE FERRO
PE	CONDUTTORE DI TERRA

## РЕКОМЕНДАЦИИ ПО ИСПОЛЬЗОВАНИЮ НАЛИВНЫХ ПАРОГЕНЕРАТОРОВ

К наливным парогенераторам относятся парогенераторы с небольшим объёмом котла (не более 5 литров), вода в которые заливается самим пользователем и которые, как правило, не оборудованы системами контроля за уровнем заливаемой воды. Основные требования к используемой воде, к правилам технического обслуживания и эксплуатации парогенераторов приведены в руководствах на такие парогенераторы и обязательны для исполнения. Настоящая ПАМЯТКА составлена на основе опыта по эксплуатации этих парогенераторов и содержит в себе общие для всех вышеуказанных парогенераторов рекомендации, которые необходимо выполнять для обеспечения надёжной и бесперебойной работы.

### ПЕРЕД НАЧАЛОМ РАБОТЫ

- Внимательно изучите инструкцию (руководство) по эксплуатации и выполняйте все требования к воде и техническому обслуживанию таких парогенераторов, имея в виду, что выход из строя парогенераторов, вызванный невыполнением изложенных в руководстве требований, не является гарантийным случаем.

- Проведите предварительную очистку бака парогенератора от возможных механических загрязнений, которые могли попасть в бак в процессе его изготовления на предприятии изготовителе.

Для проведения этой операции залейте в парогенератор воду (примерно 0,5 от номинального объёма бака) и включите нагрев бака. Доведите давление в баке до примерно 1 Бар, а затем слейте эту воду, используя пробку или сливной кран. При сливе воды принимайте все меры предосторожности, которые указаны в руководстве, так как в парогенераторе уже имеется пар под давлением и горячая вода.

При невыполнении рекомендации о предварительной очистке бака, во время эксплуатации механические частицы могут попасть в клапан и вызвать его засорение, что в дальнейшем приведёт к утечке пара из клапана и капанию воды из утюга,

### РАБОТА С ПАРОГЕНЕРАТОРОМ

- При работе с парогенератором, в обязательном порядке, выполняйте все требования, изложенные в руководстве или инструкции по эксплуатации на конкретный парогенератор.

- При заполнении парогенератора водой никогда не заливайте воды больше чем установлено в руководстве (уровень воды не должен доходить до самого верха парогенератора). В парогенераторе должно оставаться место для пара. При заливе водой до крышки из утюга будет выходить не пар, а насыщенная водой пароводяная смесь т.е. из утюга будет капать или литься вода.

Для каждого парогенератора установлен свой максимальный объём заливаемой воды.

После того как давление пара в парогенераторе достигнет установленного значения и загорится сигнальная лампочка о готовности пара, необходимо нажать кнопку подачи пара на утюге несколько раз, направив струю пара в сторону от поверхности гладильного стола и изделия, так как в начале из утюга будет капать вода, которая сконденсировалась от соприкосновения горячего пара с холодным шлангом. Нормальный пар будет поступать из утюга только после прогрева всей системы подачи пара. Такую же операцию необходимо проводить каждый раз после перерывов в работе (более 2-10 минут в зависимости от типа утюга), которые сопровождаются охлаждением системы подачи пара. Указанные рекомендации справедливы для утюгов с парешлангом длиной до 3-х метров. При большей длине шланга прогрев системы подачи пара обязателен после любого перерыва в работе.

При глажении с паром обратите внимание на указания на терморегуляторе утюга, на котором указан диапазон температур для работы с паром. Работа с использованием пара возможна только при режиме "cotton" (\*\*\*) или лён (\*\*\*\*).



## РЕКОМЕНДАЦИИ ПО ЗАПРАВКЕ ВОДОЙ НАЛИВНЫХ ПАРОГЕНЕРАТОРОВ

Таблица объёма бака и объёма заливаемой воды при заправке наливного парогенератора:

Парогенератор	Объём бака	Объём заливаемой воды
<b>SNAIL 3</b>	3,5 литра	2,5 литра

Указанные объёмы заливаемой воды действительны **только для новых (без воды) парогенераторов.**

При повторных заправках парогенераторов водой необходимо иметь в виду, что в них уже имеются остатки воды от предыдущих заливок и, соответственно, объём воды при повторной заправке должен быть меньше.

Так как объём заливаемой воды является важным показателем и при его превышении нарушается надёжная работа парогенератора, **необходимо строго соблюдать рекомендованный для заливки объём.**

### РЕКОМЕНДУЕМ:

При покупке нового парогенератора:

- залить в парогенератор столько воды, сколько указано в таблице.
- опустить в парогенератор специальную прозрачную водомерную трубочку из стекла или другого прозрачного материала, верхний конец трубочки зажать пальцем, вынуть трубочку из парогенератора и отметить на трубочке тот уровень воды, который получился.
- При последующих заправках **не превышать отмеченный уровень.**