



COMEL FLEX

ГЛАДИЛЬНАЯ ДОСКА С ВЕНТИЛЯТОРОМ



РУКОВОДСТВО ПО ЭКСПЛУАТАЦИИ И ТЕХОБСЛУЖИВАНИЮ

ВНИМАНИЕ

Для гарантии безопасности оператора и во избежание вероятного риска, перед тем, как приступить к работе с машиной, необходимо досконально ознакомиться с полным содержанием руководства по применению.

СИМВОЛЫ, РАЗМЕЩЕННЫЕ НА МАШИНЕ



Внимание, источник тепла, температура здесь может быть опасной



Отключите напряжение перед работами, требующими разборки машины



Обозначение заземления

ПИКТОГРАММЫ



Не удаляйте механизмы и устройства безопасности



Избегайте работ на включенной машине

ТРЕБОВАНИЯ ТЕХНИКИ БЕЗОПАСНОСТИ:

*Перед началом эксплуатации оборудования убедитесь, что напряжение в сети соответствует указанному на табличке оборудования. Подключайте оборудования только если установка и розетки оснащены устройством заземления.

*В случае несовместимости источника тока с разъемом оборудования, необходимо обратиться к квалифицированным электрикам для установки розетки соответствующего типа.

*Электробезопасность данного оборудования обеспечивается только в том случае, если оно правильно подсоединено к исправному устройству заземления в соответствии с действующими нормами электробезопасности. Поставщик не несет ответственности за вероятный ущерб, вызванный отсутствием заземления оборудования. При возникновении проблем обращайтесь к лицам с соответствующей квалификацией.

*Не рекомендуется использовать переходники, розетки с несколькими гнездами и / или удлинители. В случае необходимости их использования, пользуйтесь только переходниками и удлинителями, отвечающими действующим нормам безопасности, при этом обращая внимание на то, чтобы не превышались пределы нагрузки, указанные на адаптере.

*Поставщик не несет ответственности за вероятный ущерб, вызванный несоблюдением условий применения, неправильным и непродуманным ремонтом, проведенным неквалифицированным персоналом.

*Не прикасайтесь к оборудованию влажными или мокрыми руками или ногами. Не допускайте контакта оборудования с водой.

* Не используйте оборудование в местах, оборудованных для мытья.

*Не вытаскивайте вилку из розетки влажными или мокрыми руками.

*Не позволяйте детям или лицам с ограниченной дееспособностью пользоваться оборудованием без присмотра.

*Не оставляйте оборудование без присмотра во включенном состоянии, оно может стать источником опасности.

*Перед проведением каких-либо работ по уходу или ремонту отсоедините устройство от сети электропитания, вытащив вилку из розетки.

*В случае повреждения и / или неудовлетворительной работы оборудования выключите его и не вскрывайте. По поводу ремонта обращайтесь в авторизованные сервисные центры изготовителя и требуйте использования только оригинальных деталей. При несоблюдении вышеупомянутого условия будут нарушены условия гарантии оборудования.

*Оператор не должен самостоятельно заменять кабель данного оборудования. В случае повреждения кабеля, по поводу его замены обращайтесь в авторизованные сервисные центры изготовителя.

*Если оборудование не используется, его необходимо отсоединить от сети.

Данное оборудование соответствует директивам CEE 89 / 392 и сертифицировано в России.



ТОВАР СЕРТИФИЦИРОВАН

ТЕХНИЧЕСКАЯ ХАРАКТЕРИСТИКА

Напряжение: 220 В, 50 Гц

Мощность нагревателя стола: 600 Вт

Мощность электродвигателя вентилятора: 70 Вт

Размер рабочей поверхности, мм: 1130x380x260

Габаритные размеры в разложенном виде, мм: 1300x460x300

Вес: 20 кг

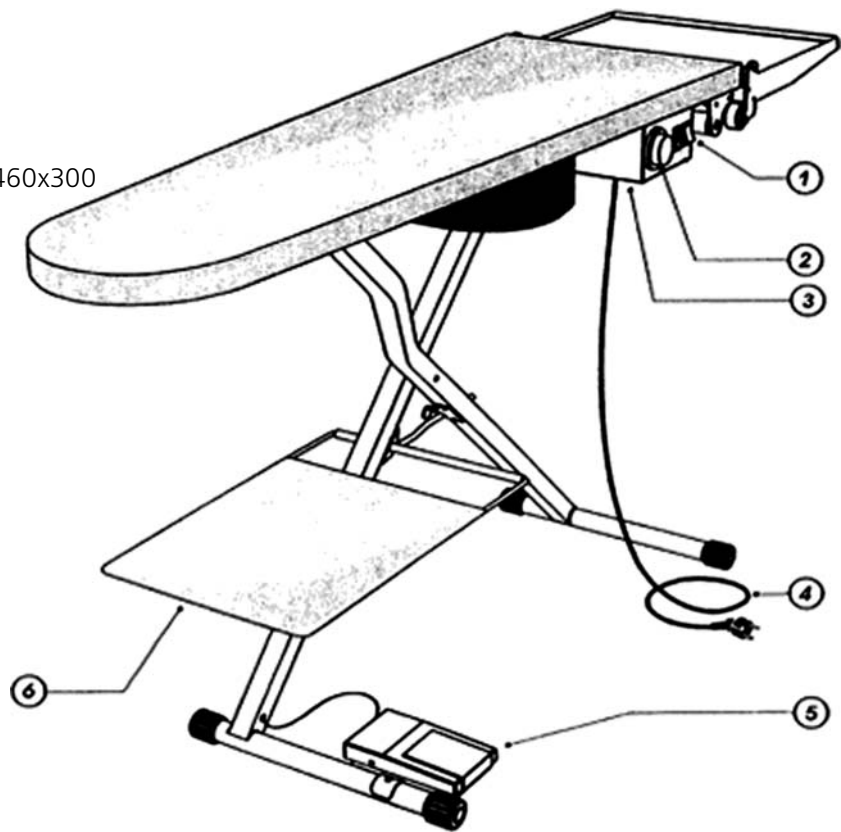

Обозначения

1. Выключатель доски
2. Регулятор температуры доски
3. Гнездо подключения парогенератора
4. Питающий кабель
5. Педаль отсоса
6. Подставка для длинной ткани

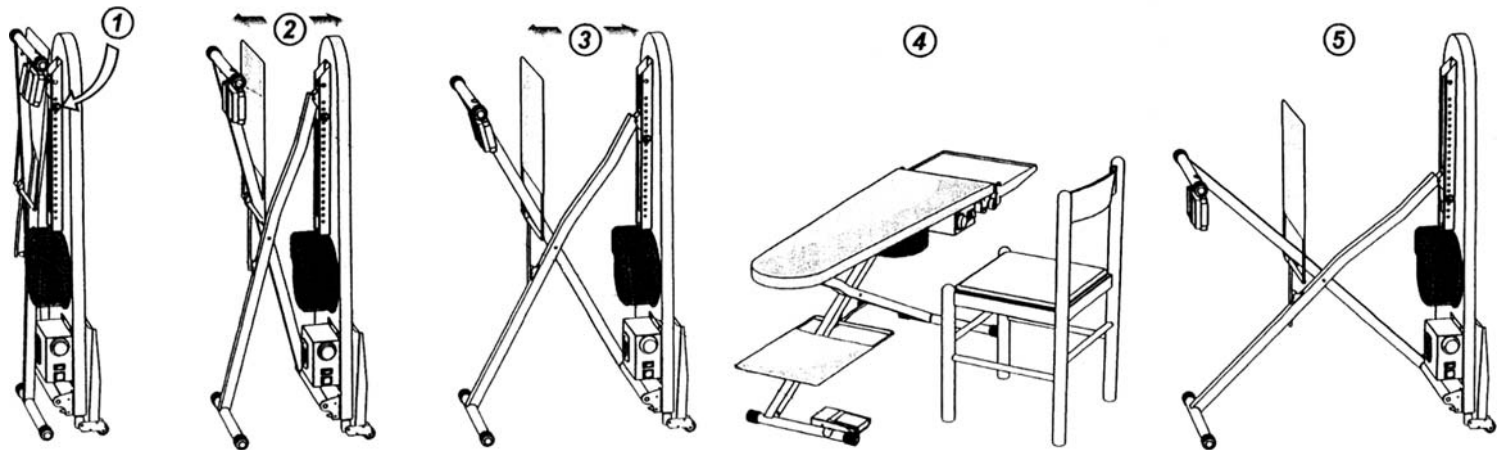

ПРИМЕНЕНИЕ ОБОРУДОВАНИЯ

РАЗБОРКА И РЕГУЛИРОВКА ДОСКИ

Для разборки гладильной доски действуйте следующим образом: потяните на себя ручку фиксатора 1; удерживая ручку со стороны открывания гладильной доски; вставьте ручку в одно из фиксиционных отверстий, предоставляющих широкий спектр возможностей регулировки (в том числе возможность регулировки по высоте в промежуточном положении - рисунок 3 -, глажения в сидячем положении - рисунок 4; в этот момент приведите доску в горизонтальное положение, повернув на на лапке опоры - рисунок 6. Теперь можно начинать гладить.

СБОРКА ДОСКИ

При сборке доски действуйте в обратном порядке в соответствии с инструкциями по разборке, рисунки 6, 7, 8.

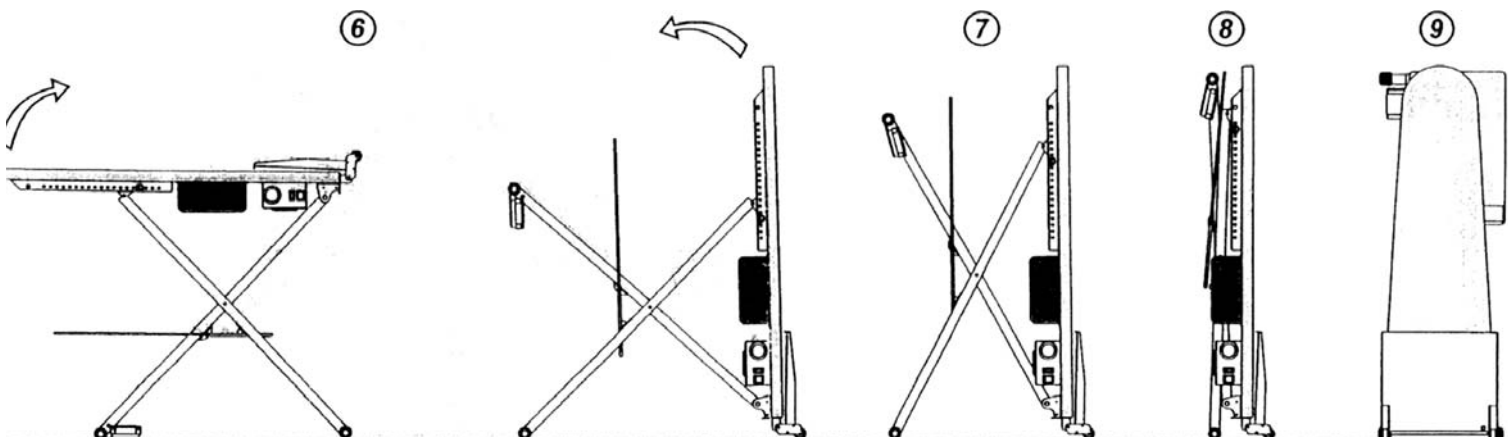

Порядок действий

А) Вставьте вилку 4 в розетку с напряжением 220 В, оснащенную устройством заземления.

Б) нажмите на кнопку с подсветкой (1) для включения питания нагрева, и, в случае необходимости, парогенератора, если последний подключен к розетке доски (за нижней частью коробки управления 4), но не к электросети.

В) Отрегулируйте термостат нагрева доски с помощью ручки (2) в соответствии с типом ткани. Стандартное значение 70 - 80°C.

Г) Для включения вентилятора отсоса нажмите на педаль (5).

Д) Для изменения высоты доски переведите доску в вертикальное положение и отрегулируйте согласно инструкциям, приведенным на стр. 3.



При глажении с паром обязательно используйте отсос воздуха (вакуум).

Для включения вакуума нажмите на педаль 5.

Применение отсоса позволяет полностью высушить изделие в процессе глажения, что фиксирует форму изделия.

Неиспользование отсоса вызывает значительное увлажнение поверхности стола и не исключает возможности попадания влаги от конденсации пара в вентилятор и электродвигатель вентилятора, что может вызвать их выход из строя.

Выход из строя электродвигателя вентилятора в связи с неиспользованием отсоса **НЕ ЯВЛЯЕТСЯ ГАРАНТИЙНЫМ СЛУЧАЕМ.**

Дополнительное оборудование

Покомпонентное изображение кронштейна

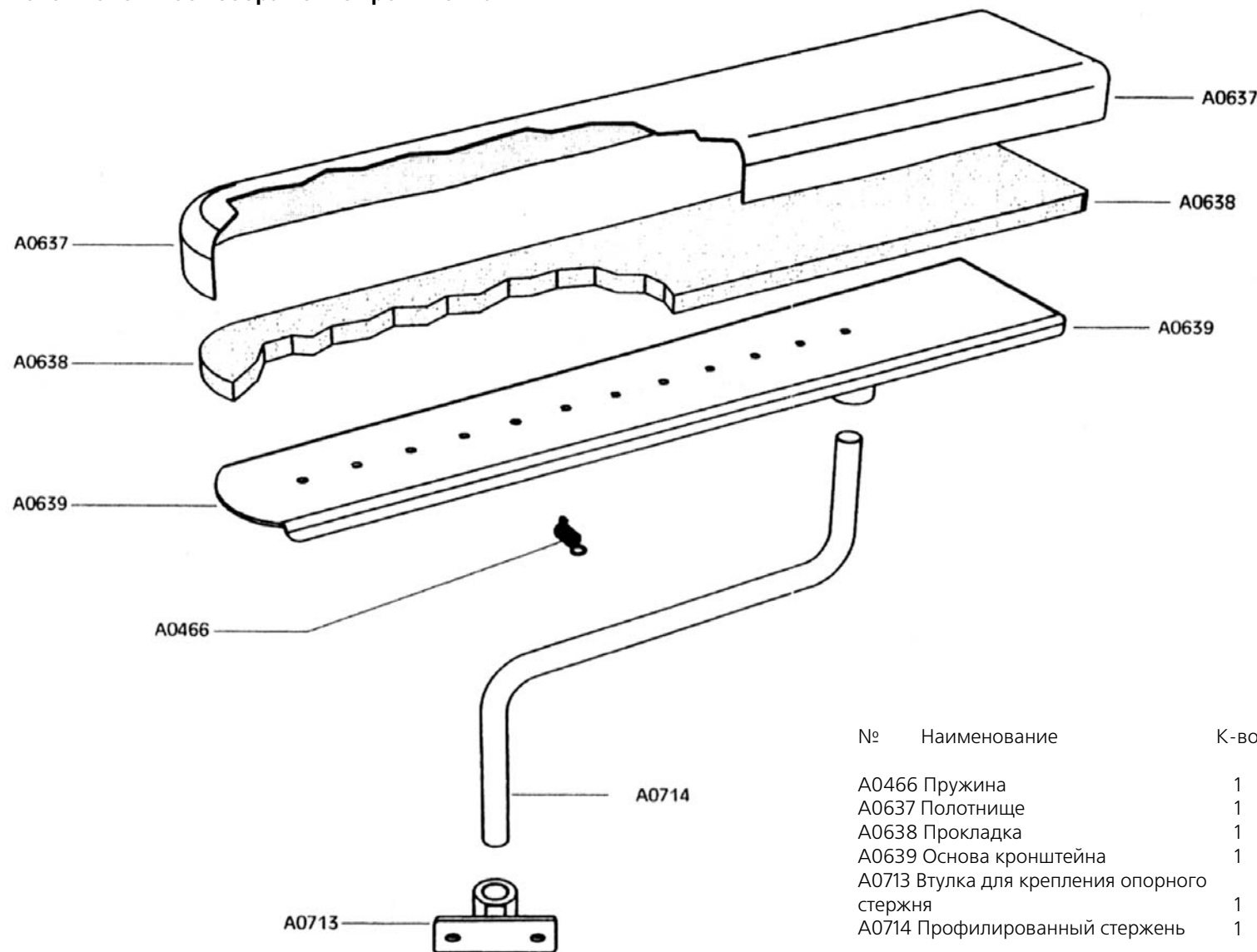

ЭЛЕКТРИЧЕСКАЯ СХЕМА

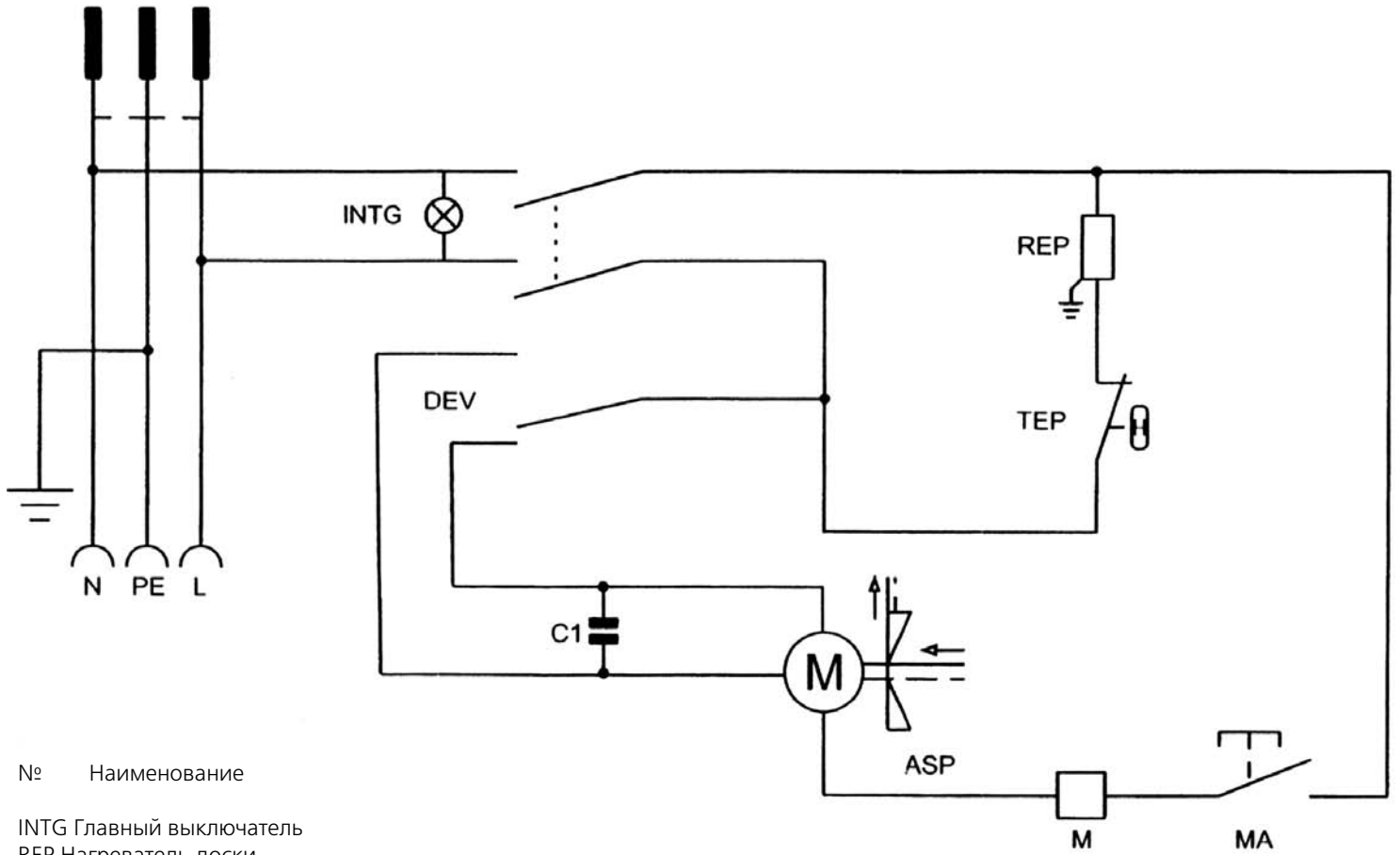

- | № | Наименование |
|------|---------------------|
| INTG | Главный выключатель |
| REP | Нагреватель доски |
| TEP | Термостат доски |
| ASP | Вытяжной вентилятор |
| C1 | Конденсатор |
| M | Контактный зажим |
| MA | Педаль |
| N | Нейтральный провод |
| L | Линия |
| PE | Заземление |